

دەرضوو 3.0 لة تشرینی دووومی 2007
ذمارەى بەشەکان: 49010043

نامیائەتی ئیشیکردن



©

نعم كارة مافي كوئي كردنى تاريخراوة
وذلك مؤلتهنامة لقتير نةكي ثاراستني ماف 1968, داية
نابيت هيض ثارضيةكي دروست بكرينتهوة لقتير هيض ثرؤسيةكدا,
بتي نوسراوى ريطة نيدر او لةلايئن

Minelab Rty Lf 0
118 J ayward Avenue
Torrensvilæ, SA 5031
Australia

خشتەى ئىكھاتەى ناوەرۈك

4. 1. سقرەتا.....
2. ئىناسەى طشتى و نامادەكارى (M) 6
6. 1-2 . بەشەكانى ئامىرى مىن دۈزەرۈە.....
8. 2-2. ئىكھاتە سقرەكەكانى F3.....
9. 3-2. نامادەكردنى F3.....
14. 4-2. بەكارھىنانى قەباغى باترى و كىيلەدرىدەكان.....
15. 5-2. طۈرىنى قەئاغەكانى دواوە.....
16. 3. ئىناسەى ئىركەكان.....
18. 1-3. كارى كۈنترۈلەكان.....
20. 2-3. دۈطمەكانى ھەستىارى.....
21. 3-3. ئىركى تۈنەكان (دەنطەكان).....
22. 4-3. ئىستىرو ئىركى تىست كردن.....
22. 4. ھەلسەنطاندنى F3L.....
22. 1-4. سقرەتا.....
22. 2-4. ئىناسە.....
23. 3-4. ضالاكى دەنط / كۈنترۈلى ھەستىارى.....
24. 4-4. ضالاكى كارى نىشانەكانى.....
27. 5. ئرۈسەكانى كار ئىكردن.....
27. 1-5. سقرەتا.....
28. 2-5. ئىۋەرەكانى ئرۈسەى كار كردن.....
32. 3-5. ئرۈسەكانى كار كردن.....
36. 4-5. ئرۈسەى طىران.....
37. 5-5. ئرۈسەى دىارى كردنى دەنط.....
39. 6-5. دىارى كردنى ضەند دەنطىك.....
41. 7-5. ضالاكى كاشىفەكە لەسقر ضەند خوئىدندەو نرىكترىن قنط.....
42. 8-5. تقواو بوونى ضالاكى.....
43. 6- ئاطدارى و ضارەسقرى كىشەكان.....
43. 1-6. ئاطدارى رۈتىنىەكان.....
44. 2-6. ضارەسقر كىشە.....
46. 7- مواسەفاتەكان.....

سەرەتا

1-1 لەسالی 1996 وە ماین لاب دروست کراوە 1996، شەریکەتی ماین لاب ئەرەزی سەندووە و ئیشکەوتووە و ضەندین جۆری جیاواز دروست کرا بەئێتی داخواری و ئیداو یەسنیەکانی ئاکسازمی مین و تەقەمەنی لەجیهاندا، ضەندین هەنطاوی تەکنەلۆژی باشی بۆرە و ئیش ضوونی بری، ماین لاب ئۆتۆنریت بە سەلامەتی کاری ئی بکریت و دنیایی بەدەست بهینیت لە بەرھەمەکانیدا.

2-1 کاشیفەتی ماین لابی F3 دوو کۆیلی بەکتر بری تەکنەلۆجی هەیه ماین لاب بەباشی و بەسەرکەوتنی طەورە ناوی دەر ضووە هەنطاوی بۆرە و ئیش ضوونی ناوە و خاوەن تەکنەلۆجی هەستیاری جیاوازە (MPS) Multiple Period Sense، لەماوەی MPS، مانقووەی هەستیاری بەرز و ئشتووی خستنی ئۆ دەنطە موطناتیسینانی لە ئیکهاتەي طلا هەن، زیاتر لەمەش دوو کۆیلەکی یارمەتیدەر دەبن لە توانای دیاری کردنی ئۆ کانزایانەي لە میندا هەن.

یەطرتن لەطەل (دوانەي جیطیر) کاشیفەتی F3 ئیویستی بە ئیاکیشان نیە، لە دیاری کردنی دەنطەکاندا خیرایەو و وردە.

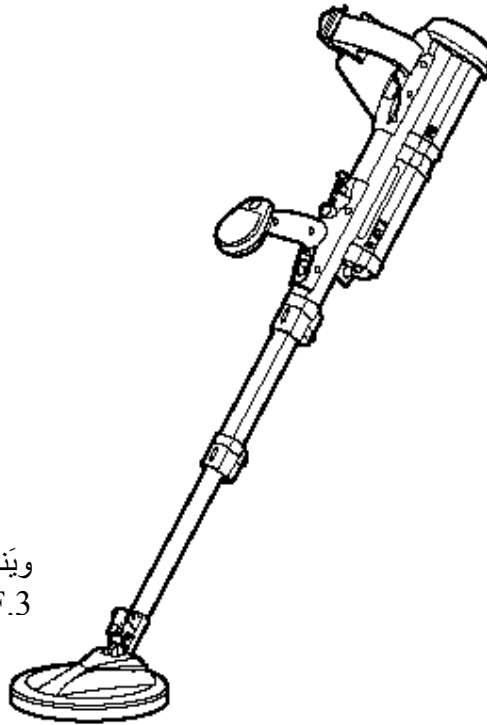

وینەي (1) : مین دۆزەر قووەي –
F.3

3-1 كاشيفى F3 ئامبىرىكى زور بەھىزەو بەكارھىنانى ئاسانە، ھىض ئالۇزى و طرانى نىة لىقەركى دىارى كردن و تەركىز كردنەسەر شوينى تەواوى مینەكە، نەطەر دەرکەوت كە دىارى كردنى مینەكە (طرانە) نەوا مانای ئقوۋىة كە ئقو زەوۋىة ئارضىة زورتىايە يان كانزايىة يان كارىطەرى شەتۇلى كارەبايى دەرەكى ھىة لىسەر كۆپلەكانى طەران يان ھۇكارو سەر ضاۋەى تر.بەئاسانى و بەخىرايى دەتوانرىت ئرۇسەى نىمىضە ئۇتۇماتىك كارثى بەكرىت كەوا دەكات بەكارھىنەر كاربەقەردەوامى لىسەر بەرزترىن ئاستى بەكارھىنان بكات.

4-1 كاشيفى F3 ضەندىن شىوازى بەسەلامەتى بەكارھىنان تىايدا لىقەر ضاۋطىراۋە، وەك دەنطى ئاطادار كردنەۋەكانى دابەزىنى تواناى باترى و بوونى خەلقلە كاشيفەكە، دلنىا كردنەۋە لىقەرى دەنطە بىستراۋەكان بۇ دەنط و ئەرەكە جىبەجىكر اۋەكان، ھەۋرەھا ضارەسەرى دەنطە بەردەۋامە بىستراۋەكان ناوخۇيى و تىستى خۇيى، ئىنجامى بەكارھىنانى تىستەر نەمە دلنىايى دەداتە بەكارھىنەر كە تواناى كاشيفەكەى تەواۋە و بە ضالاكى كار دەكات.

5-1 كاشيفى F3 دەتوانرىت (LED) روناكى لىببەسترىت (نىشاندەر) رىك بەخرىت و كۇنئولى دەنط / ھەستىارلى بىبەسترىت، لىقە كاتەدا بەم شىۋە بەكارھىنانە دەبىتە كاشيفەى ناسراۋ بە F3L.

6-1 ئىكھاتەكانى F3 كە لە شەرىكەۋە بەتۋوندى كۇنئول كراۋە، لىكىلپەكاندا دەكرىت بطورىت و طۇرانكارى تىدا بەكرىت بەقى ئقوۋەى ئىويست بە دىارى كردن بكات و كار بكاتە سەر رىكخستەكەى.

7-1

كاشيفى F3 دروست كراۋ قىول كراۋە لىسەر بنەماى MIL STD 810F.
ضونىقتى كار ئىكردن كە ئاۋ دابىئوشىت 512.4 IP67
رىطى كار ئىكردنى لىرىنەۋە 514.5
رىطى ئىاكىشان (صەدمە) 512.6

تېيىنى:

كاشيفى F3 دەتوانرىت بەكاربىت بەدائىرۇشراۋى بۇماۋەتەكى زور كورت و لە قوۋلى 3م، نەم كاشيفەى وەك كاشيفەىكە بۇ طەران لىذىر ئاۋ دروست نەكراۋە و بەكارنايەت.

2- ئىناسەتو ئامادەكارى طشتى.

1-2 سىتې كاشىفەت مىن دۇزەتەرەتە وەك لىقوئىنەتە ذمارە-2- ھاتوۋە.

- بۇكسى (سندوق) ھەلپىرتن
- ئىستەر
- كاشىفەتە (ئامىرەتە)
- نامىلكەتە كار ئىكرىن
- جانتاى ھەلپىرتننى شان
- خشتەتە رىنمايى كىلپىتەيى
- كۇمەلتە سەماعتەتە طوئ
- قەتتاغى سوورى دواۋە (بۇ ھەستىيارى نزم)
- شوئىنەتە ضوار باترى بۇ شەحن كىرەتەتەتە باترىتەكان
- شوئىنەتە ھەلپىرتننى ئىلەكان (بەئىيى ئىوئىست)

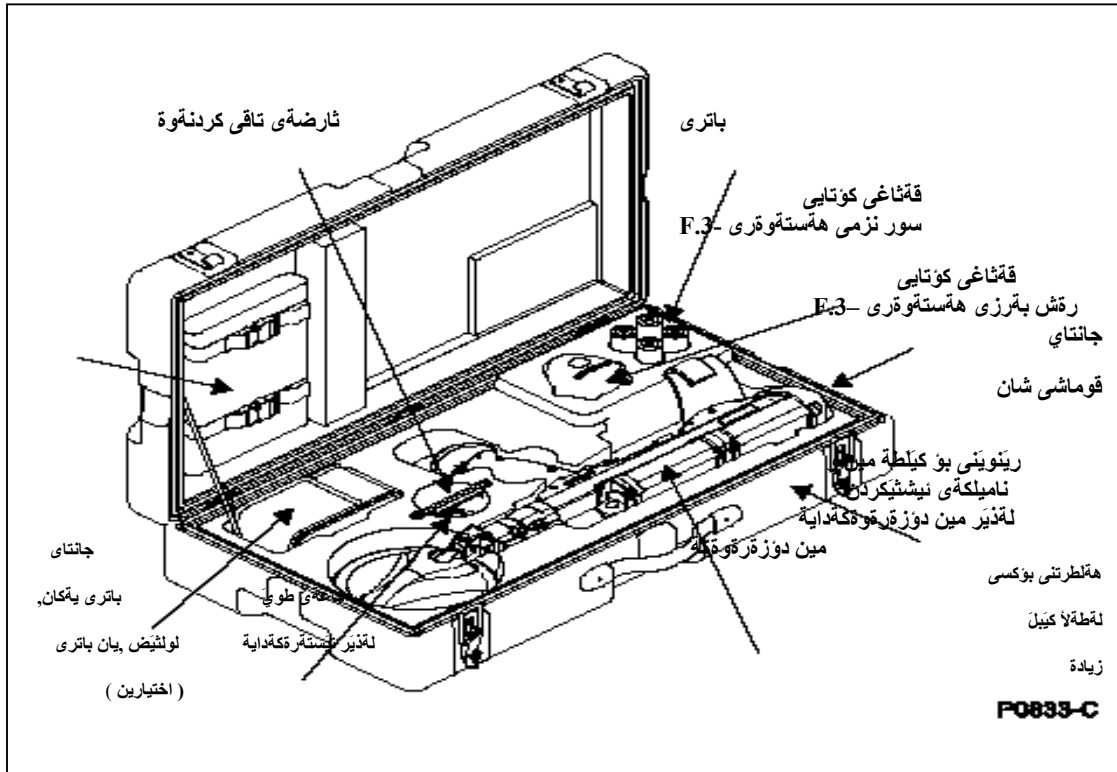

a. وەك لىوئىنەى نمارە -2- داھاتوو جانئاي رەق (بەھىز) F3 شوئىنى ھەموو ئارزىكەنى ئىدا ديارى كراوئو بىئاسانى ئىيدا ھەلدەطىرئىت و دادەنرئىت ھەورەھا بۇكسەكە بىئاشى كاشىفەكە دەئارئىزئىت بۇيە و اباشئرەكە لىكەئى ئىوئىست نەبوونى بىكار ھىنان يان لىكەئى طواستئەو بىئەردەوامى بخرئىتە ئىو بۇكسەو لىكەئى طواستئەو لىم بۇكسەدا طرەئتى طواستئەوى لىوانئىە ھەبئىت.

b. جانئاي نقرمى شان وادەكەت بىكار ھىنقرى كاشىفەكە زور بىئاسانى بئوانئىت ھەلئىطىرئىت لىكەئىكە بۇكسى رەق ئاسان و نەبوو بىئانئىت لى شوئىنە نىشەوكان و رىطائى يەكاندا جانئاي شان بۇ ئەو نەكراو بى رىطائى ھەوايى يان شەقامەكاندا كاشىفەكە ئى بىطوئىز رىئەو، ئىوئىستە لىكەئى وادا بخرئىتە ناو بۇكسە رەقەكە ھەروەك لى وئىنەى -3- دا نىشان دراو كە كاشىفەكە لىئاو جانئاي شان (نقرم) كەدايە.

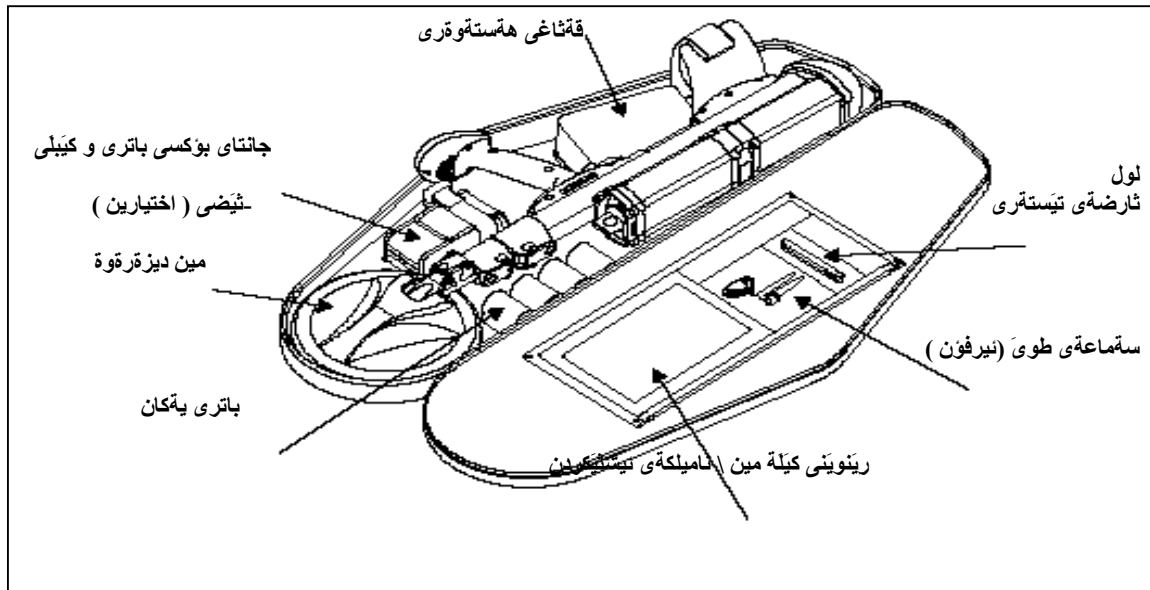

P0636-B

2-2 ئىكھاتە سەردەكىكانى كاشىفەى F3 ئەم وىنەئىقەى خوارەوۋە وىنەى -4- ھەموو ئىكھاتە سەردەكىكانى كاشىفەى F3 ئىشان دەدات .

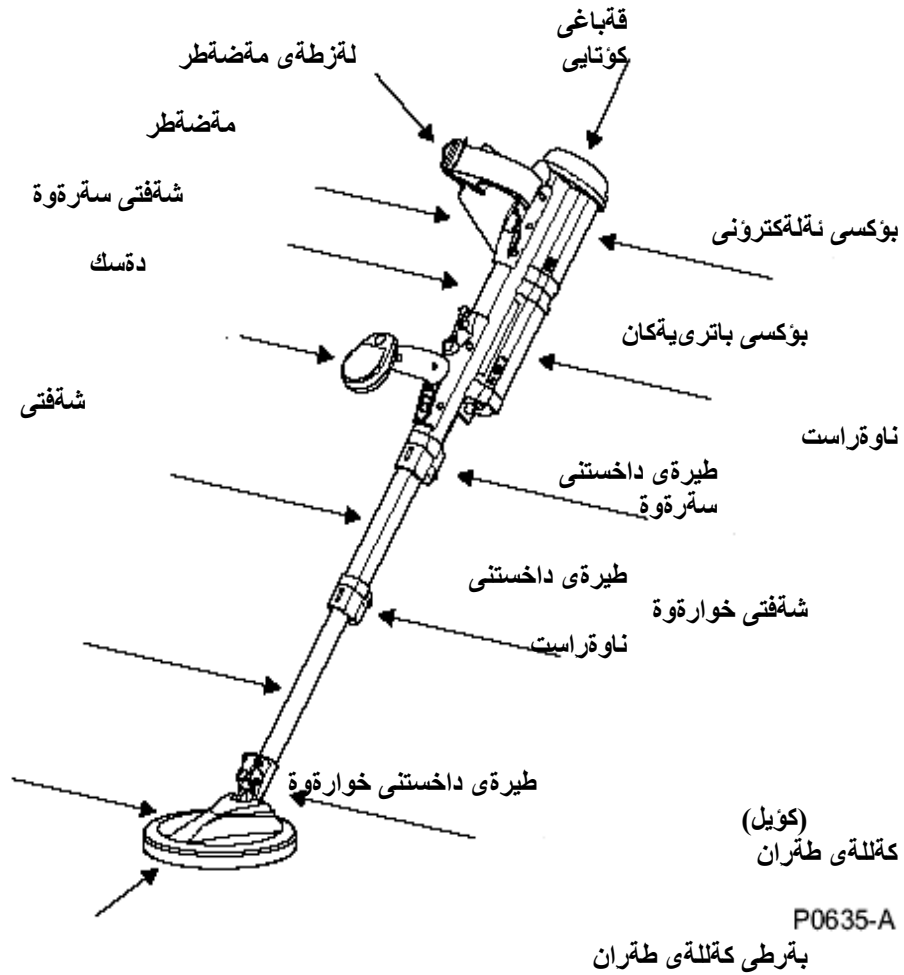

a. قەتاغى ئاشطر بۇ ھەستىارى- (ھەستىارى كاشىفەى F3) دەتوانرەت بطۇرەت لەلاىقن كەسى بەكار ھىنەر قەتاغى رەش بۇ ھەستىارى (بەرز) و قەتاغى سوور بۇ ھەستىارى (نزم).

b. قايشى مەضەتك- قايشەكە وادەكات و يارمەتتەدەرە بۇ ئەوۋەى بەكار ھىنەر بۇ ماوۋەى كاتىكى زۇرتر كاشىفەكە بئەقۇلىتەوۋە بىت و بەكارى بەھىنەت.

c. شوينى مەضەتك- ئەمەش ھەروەھا يارمەتتەدەرە بۇ ھىشتەوۋە ئاسانكارى زىاتر بۇ بەكار ھىنەرەكە.

d. يەتكەي ئېلېكترونى - يەتكەي ئېلېكترونى كاشىفەي (F3) كەيەو بەردەوام بەكاشىفەتكەو بەستراو.

e. شەفتى سەرقەو - لە ماددەي ئېلېمېنىوم دروست كراو بەكەمكردنەقەو داخوران و ئاسانى ھاتوئوى شەفتەكان كەلەناوئەكن و ھەلپىرى يەتكەي ئېلېكترونى و شوئىي باترىيەكانىشە.

f. شوئىي باترىيە - دەتوانرئەي لى بەرئەقەو بۇ كەم كرنەقەو قورسايى لەكەتەي بەكار ھىنانى كاشىفەي F3 بۇ ماوئەكەي درىد، شوئىي ضوار باترى تىدا دەبىئەقەو .

g. دەسك - ئەمەش وادروست كراو زور ئاسان بىت بۇ بەكار ھىنانى كارئىكەر نارەقەتەي نەكان، كۇمەلەي سەماعەو كۇنرۇل بۇكسەكەي ئىوئە.

h. شەفتى ناوئەراست - لە ئېلېمېنىوم دروست كراو و كورت و درىد دەكرئەي بۇئەقەو بەكار ھىنەر بەئىوئە يان بە ھەرشىوئەكە كەبىئەوئە درىد يان كورتى بەكەتەو.

i. شەفتى ذىرەقەو - لەقايىبەر طلاس دروست كراو ھاتوئوئەكەت.

j. طىرەي سەرو ناوئەراست و خوارو - بۇ خاويىن راطرتن و ھەروەھا بۇ جىطىر كرن و توندردنى شوئىي كۇيلەكان، شەفتى ناوئەراست و خواروو.

k. كۇيل - بە بەرطىك داخراوئەلوى ئىناضىت و كارىطەرى بەركەتەي تظوطيا لادەبات، ئەتوانرئەي 180 دەقەجە بسورئىرئەي، وە بەرز و نزم دەكرئەي تا بطونجىنرئەي لەطەل كارئىكردن بە تەرىبى لەطەل زەوى و باشتىرئەي ھەستىارى بەت.

l. ئىلئەي سەر كەللە - ئەمەش دەتوانرئەي لى بەرئەقەو، كەدانراو بۇ ئارىزطارى كرن لە كەللەكە لىبەركەتەي تەنەكان و بۇكەم كرنەقەو ئىضوونى صىانە.

3.2- ئامادەكردى كاشىفەي F3

بۇ بەكار ھىنانى ئامىرىي كاشىفەي F3 ئەم ھەنطوانئەي خوارەو جىبەجى بەكە:

a. بۇكسى ھەلپىرتن يان جانتاى شان بەكەقەو .

b. كاشىفەي F3 دەربەھىنەو تىبىنى بەكە و بطەرى بەدواى ھەرشكاوئەك لەئارضاو بەشەكان.

c. دلىيا بە لئەوئە قەئاغى ھەستىارى راست بەستراو بەئىي وىستى ئاكرنەقەو بەكار ھىنان، (ئەطەر نا ئەوا قەئاغەكە بطورة وەك لە بەئىي 2.5 باس كراو).

d. كاشىفەي F3 كە لەجانتاكة (دەربەھىنە) و ھەلپىطىرەقەو لەسەر بۇكسەكە يان جانتاى شانەكە بەرووى قەئاغى دواو،

e. طيرةى باتريهكان له كوننينةرةكة بكرةوة به بادانى به ئيضةوانةى ميلي كاتدمير بؤ يهك صارهكة ئيىض , كه كردنهوة طيرةهكة لهلاى شوينى باتريهكان دانبي (بهلام بقرطهكة به شوينى باتريهكانهوة هقر نهمينيت) وهك له وينهوى خوارهوة دياره وينهوى -5-

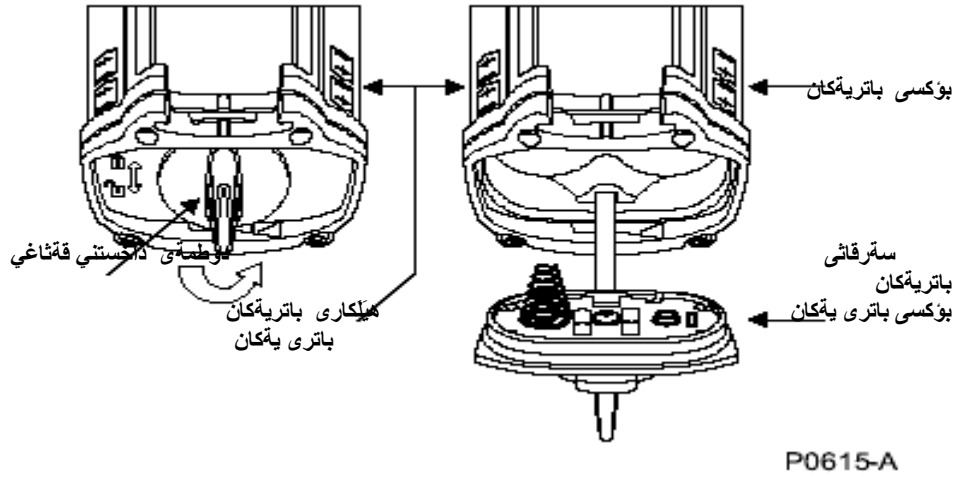

f. نهخشهوى باتريهكان بهكار بهينه, كهلهسقر قباغى شوينى باتريهكان هاتووه, وههروهها كهله ناو شوينى دانانى باتريهكانيش ههيه, هقر ضوار باتريهكة بخهرة شوينى خويان, بقرطهكة بكرةوة بهسقريرداو طيرةهكة لهطال ميلي كاتدمير بؤ يهك صارهكة خولهك بسورينه, نهطقر باتريهكان بقراسنى ئينهكرابن, نهوا داطيرساندن روونادات لهسقر ئاميري F3 و دوطمهوى داطيرسان ON كار كردنى سقرهوتوو نابيت.

تبييني

بؤكار ئيكردى ئاميري F3 ضوار باترى D cell ئيوسته, تهنها جوړى ههرة باشى (قلوى) LR20 بهكار بهينه, يان جوړى باترى كهشهحن دهكرينهوة, ماين لاب تهنها تشطيرى بهكار هينانى نهوباتريه شهحن وقرطرانه دهكات كه 4000MAH بن يان بههيز تر كهبهكار بهينريت بؤ كاشيفهوى F3, نهو باتريانه كه شهحن وقردهطرن و بهتال دهكرينهوة لهشهحن صيانتهيان ئيوسته, وه ئيوسته دلنيا بيت لهو باتريانه كه توانايان بهرزو باشه بؤ بهكار هينان, تهنها ههردوو جوړى باترى شهحنى Ni Cad & NiMh D cell دروستن بؤ بهكار هينان له كاشيفهوى F3 دا.

g. شەفتى خوارو ناۋەراست درىد بكة بەشيوەيكە كەلتەطل شيوەى دانىشتن و بەكار ھىنانى كەسى بەكار ھىنەرىۋ كارى دىميانەرى بطونجىت وەك لە وىنەى -6- داھاتوۋە بۇبەكار ھىنان بەئىۋە.

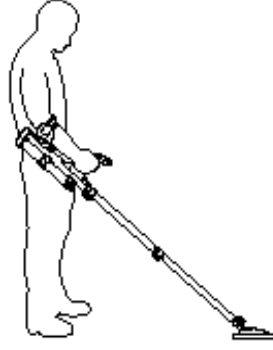

P0618-A

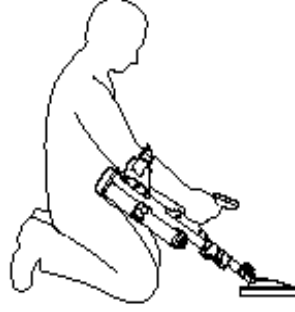

P0619-A

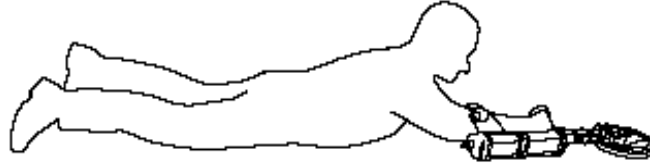

P0620-A

وینەى (6) بەكار ھىنانى -F.3 بة ئىۋە، لەسەر ئەدنۇ و لەسەر دەم

- طیرەى خوارقۇە بکەرەۋە و كۆیلەكە بسورینە بەئىي شىۋازى شىاۋ، لەبارى ئاسايى وشىۋازى دروسندا ئىۋىستە شەفتەكە رىك بىت، ھەرضەندە دەكرىت كەللەكە بسورینرىت بة طۇشەيكى راست، (ئەطەر ئىۋىست بوو بۇ بەكار ھىنانى كاشیفەى F3 لەكاتى راکشاندا)، ئاش ھەلبۇاردى شىۋازى كەللەكە، بەھۋى طیرەى خوارقۇە داىخە و جىطىرى بكة.

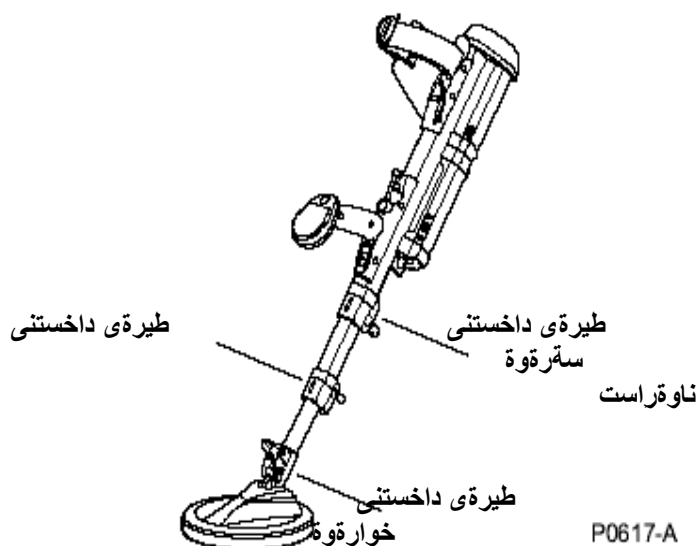

ويئى (7) شويى طيرة داخستنهكان

- كاشيفهكه ههلبطره و روى كويلهكه بهر وه زوى بيت طيرة ناو قر است بقره وه و شقفتي خواره دريذ بكه بهئي ي دريذى ثيويست , طيرة شقفتي خواره دابخه بههوى بهكار هينانى دو طمعي طيرة ناو قر است .

تبييني

ثيويسة شقفتي خواره بهلايئنى كه (100ملم) دريذ بكرىت (4 ئينج) , لهوانه كاشيفهكه خراث كار بكات نهطهر شقفتي خواره بهتهواوى ههموى راكيشرابييت .

- طيرة سقره بقره وه بو دريذ كردنى شقفتي ناو قر است بهئيى دريذى ثيويست , شقفتي ناو قر است دابخه بههوى بهكار هينانى طيرة سقره وه .

h. قهئاغهكانى بهر طرى لهتوز بقره وه لهسهر ثلاكهكانى كومهلهى سهماعه لهسهر كاشيفهكه و كاشيفهكه كارثى بكه وهك لهوينهى ذماره -8- دا هاتوه بههيواشى كومهلهى سهماعهى طوى بههوى لاسيكي ملكه وه به بهكار هينانى ههر دوو نهجهى طوره وه نهجهى ئيشارهت بهرز بقره وه (ههر دوو سههمهكه بهرز بكرينه وه بهتهواوهتى) قهئاغى سهر ثلاكهكان لهطل كومهلهى سهماعهى طوى ريک دهخريين لهطل لاسيكي ملوانهكه ئاشان ريک دهخريين لهسهر سوکتهكان خوت دلنيا بكه له وهى كه ثلاكهكان داخراون بههوى طيرانه وه قهئاغى لاسيکهكان بو سهر ملوانهكه بههيواشى .

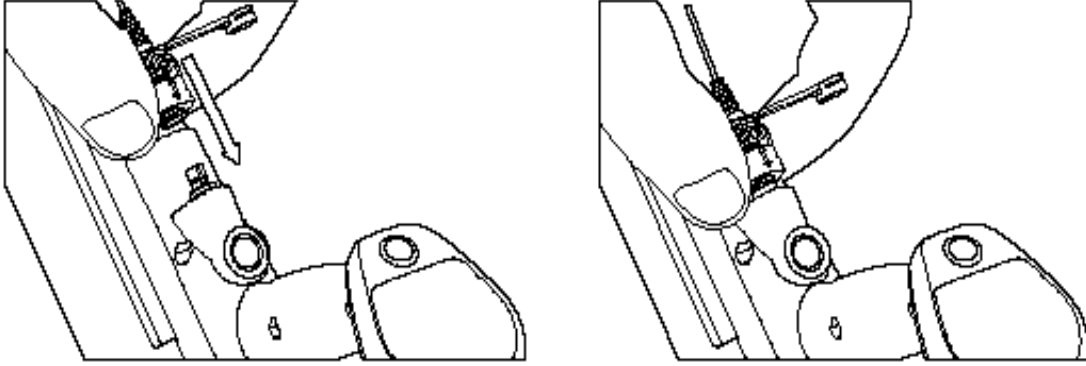

وینە (8) توند کردن | بەستنی سەماعەى طوى

P0638-B

تیبینی:

كۆمەلەى سەماعە ئاوى ئىنناضىت، ۆ زۆر طرنطە كە لەكاتى بەكار هەنان بەتەواوى بخرىتە شوینی خوى و دواى بەكار هەنان لى بكرىتە ۆ بەهوى ئوقتاغە لاسىكە، هەرتىز هەول مەتە هیز بەكار بهینىت بۆ راکىشان یان ئال ئیوتەنانى واپەرەكان لەكاتى بەستەن و لىكردنەوى كۆمەلەى سەماعە .

i. بۆتەوى بەكار هەنان ئاسان بىت، طیرەى مەضەك بەكار بهینە بخەرە شوینی خوى و بىبەستە، دواتر داىخە و بەتیی ئیویستی مەضەكى كەسەكە قايشەكە توند بکە.

j. كاشیفەى F3 ئیستا ئامادەى بۆ بەكار هەنان، رەضاوى ضاتتەرى -3- بکە ئەرك و فەرمانەكان، ۆ ضاتتەرى -5- بۆ ضوئىتەى كار ئىكردن.

k. بۆ هەلترتن و ئىضانەوى كاشیفەى ماين لابی F3 ئیویستە نەم خال و ئرۇسانەى سەرەوى ئىضەوانە بكرىتەوى .

تیبینی

ئەتوانرىت باترىەكان كەبەشەفتەكەى سەرەوى بەستراون لى بكرىتەوى ۆك لەبەشى 2,3 باس كراو ئەمەش ۆك شىوئەكى بەكار هەنانى تر، ئەتوانرىت هەلترى باترىەكان بەهوى طیرەكەوى لى بكرىتەوى ۆ لە يەكەى ئەلىكترونى جیا بكرىتەوى ۆك لە وینەى -9- ديارە.

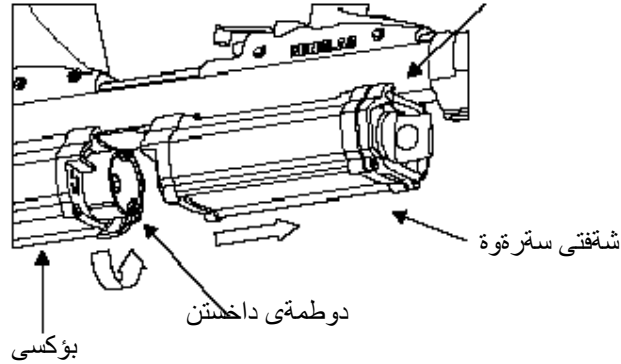

نەلەكترونى P0616-A

بۇدووبارە ئىۋوكرىدەنەۋەى باترىيەكان بە يەكەى نەلەكترونى و شەفتى سەرقوۋە دىنبا بە لقوۋەى كە طىرەكە كراۋەى و بەهيواشى بىبە بۇئىشەۋەو تا بۇخوۋى لەسەر خۇ دەۋىنە شويىنى خۇى، دواتر طىرەكە بسورىنە لەطەل مىلى كاتدمىر بۇبەستەۋە.

4-2 بەكارهينانى كۆمەلەى باترى بەجىاو لەطەل درىد كرىنى كىبل: نەطەر ئىۋىست بوو دەتوانرىت باترىيەكان لەشەفتەكەى سەرقوۋە جىابكرىنەۋە، نەمەش بۇكەم كرىدەنەۋەى كىش (قورسى) كاشىفەكە، ھەردو و ضەقۇكانى لاكانى كىبلەكە بەكاربەينە لەھەردو كۇتابىيەكە بۇدرىد كرىنى كىبلەكە، ئىش بەستنى يەكەى نەلەكترونى بەباترىيەكانەۋە كىبلى طەقەنەرى باترىيەكان بىبەستە و ئاشان بىطەقەنە بە يەكەى نەلەكترونى. دواتر دەتوانرىت ھەلطرى باترىيەكان بە ئشتىن يان قايشى ئشتى بەكارهينەركە ھەلبواسرىت وەك لەم وىنەى خوارەۋە دىارە. وىنەى -10-



P0653-A

وىنەى (10): بۇكىسى باترى يەكان جىا كراۋەتەۋە لە شەفتى سەرقوۋە

5-2 طورييني قئاغاكاني دواوة : كاشيفى F3 دتوانريت قئاغي سوور يان رهشي هتستيارى لي ببهستريت، نثم دسئلانة نططرينتوة بؤدسئلاتي ناوخويي شويئكة كبةكام قئاغة(كلاوة) كاربريت و لتاميركة ببهستريت:

a. دلنيابة لتوةى كة كاشيفكة كوذاوة لتوةو دوطمى كوزاندننوة لتستر off دانراوة.

b. ثنجهى طتورى دسنيك بخة ستر ناوةراستي قئاغاكمو ثنجهكاني تر بطرة بةذيرتوة ي قئاغكة بؤ لابردنى بةشيوى دروست.

c. بةشي خوارتوة بةهيواشي رابكيشة بؤدرةوة و لههتمان كاتدا هتول بده لة شوييني يةكوى نلكترونيةكوى بكيتتوة. وينى -11-

d. بةهتمان شيوى خالي سقرتوة دتوانريت قئاغاكوى تر دابنييت لة شوييني نوى تر نهمتش بةهتمان شيوى طرتن و بةكار هيئاني هيزيكي كتم بؤخسنة شوييني خوى.

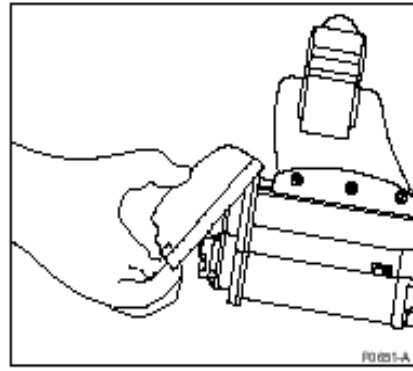
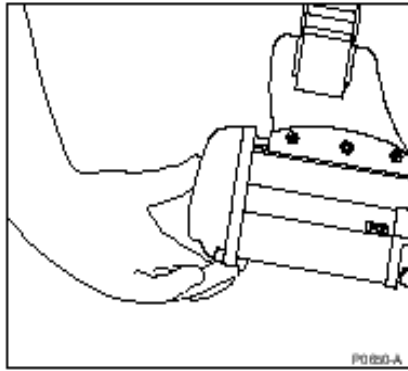

وينى (11) : لابردنى قئاغى
هتستتورى

نطادارى

قئاغى هتستيارى لههتمان كاتدا ناريزرة بؤ يةكوى نلكتروني و وءك بقرطيك واية لكاتى لابردن يان ليكردننوة قئاغى هتستيارى نطادار بة يةكوى نلكتروني بقرزتوى نكوت يان بة ر شوييني تيد و رةق نكوت.

3- ئىنسانىي كارىدىن:

بۇ ئىنسانىي بەكار ھېنان , لى كاشىفەنى F3 دا ھەممۇ كۆنر تۇلەكان بە دەسكەكتەۋەتە , بۇ زانىارى زياتر لەبارەنى كارى كۆنر تۇلەكان بىۋى بۇ ضانتتەرى -4- وىنەنى دمارە -12- كە وىنەنى ھەممۇ كۆنر تۇلەكتەنى تىدىيە.

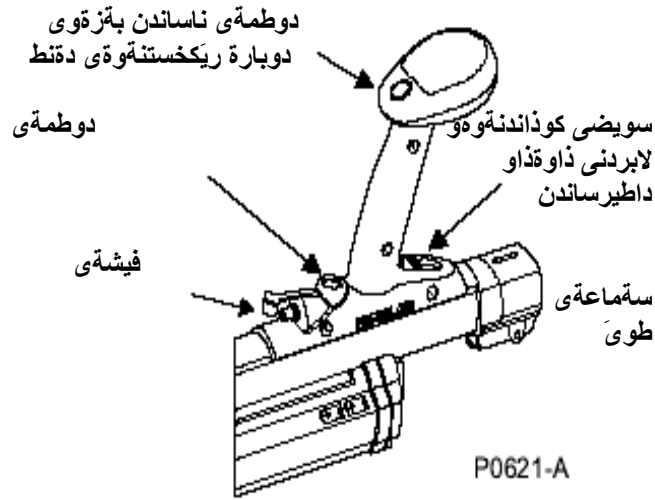

ۋىنەنى (12) : كۆنر ۋەل , مېن دۇز تەۋەنى - F.3

a. دوپمەنى ھەلكرىن و كوزاندنىۋەنى On/ Off.

- دوپمەنى ھەلكرىن و كوزاندنىۋەنى لى كاشىفەنى F3 دا دەكتەۋىتە دواى دەسكى ھەلكرىن تەۋەنى كاتىك دوپمەنى ON دادەتپىرسىت تەۋەنى كاشىفەنى F3 بەتەۋاۋى خۇى رىك دەخات بەشۋەتەۋەنى ناۋخۇى كە برىتە لى كە خۇرىكسىت و رىكسىت كارەبى و رىكسىت دەنت و طەتەتەرىكان.
- ئەم خۇرىك خستى ناۋخۇى نىكەنى 12 خىركە دەخايتەنىت لى كاتەنى دوپمەكتە دادەتپىرسىت تا رىكسىت دەنتەكان تا دەنتىكى تەۋەنى دەردەكات كە بەدەنتى (خۇرىكسىت دەناسرىت)
- دواى تەۋەنى بوۋنى ئەم رىكسىت دەنتە كاشىفەنى F3 دەتەرىت بەدواى دەنتىك ۋە (شەتۋىكى) جىطىر ئەم دەنتەش ۋەك دەنتى ناسابى دەناسرىت كە ۋادەكات بەكار ھېنەكتە دلىنا بىت لەۋەنى كەبە تەۋەنى رىكسىت و كاركرىن كاشىفەكتە راستە.

- لىكاتى كارتيكر دن ، دنطىكى بىر دىوام بۇرىكسىتى ناوخۇيى و ھىرۋەھا دىنطىكى ئاطادار كىر دىنقۇ بۇ ھىر حالەتتىكى خىرات يان نانتىواوى لىكاشىفەكە داھىيە ، (بىر تىر قۇرۇق بۇ بەشى 3.3 بۇ زانىنى تۇن و دىنطى ئاطادار كىر دىنقۇ كان).
- بۇ كۆزاندىنقۇ و سورانى دۇمىكە بۇ سىر Off ، ئىقا دۇمىكى ON/ OFF دابىرە بىر قۇر دىسكەكە.

b. ناساندن بىر قۇر و رىكسىتى دىنطە كان: دۇمىكى سىزە و بىناسانى ئىناسرىنقۇ كە لىقەشى سىر قۇر دىسكەكە ، ئىم دۇمىكە دۇمىكى ھىي كە ئىم ئىر كانە خوار قۇر ئىنجام دىدات:

- **ناساندن بىر قۇر .** ۋەك كارىكى سىر كى كاشىفە F3 دىتوانىت كانزى مىنە كان بىر قۇر بىر قۇر لىقەمۇ جۇرە زەوىە كاندا ، دىنطى ئاطادار كىر دىنقۇ سىر نىكەتوتو بۇ ئىكەتە خۇلى (كانزىي / مۇناتىسىە كان) دىست بىجى بەشىۋەيەكى ئۇتۇماتىكى ئىرۇسە ناساندن بىر قۇر ئىنجام دىدرىت بەھۇ ئىم دۇمىكى.
- **رىكسىتى دىنط .** ھىندى كات ، دىنطى ئامىرەكە رىنطە لىدەنطى ناسابى بىر قۇر تىر بىت ، طىرنىنى كۇىلە جىطىرەكە بىسەر ئامانجىكدا يان بىسەر زەوىەكى كانزىدا بۇ كاتىكى دىر دىنطە بىنە ھۇ ئىقۇ ، ھىرۋەھا ، بىكار ھىنانى كاشىفەكە بى شىۋە لىسەر ئىدنى (شەقتە كان رابكىشرىن) ھىر جولانىكى تىر شەقتە كان رىنطە ئىم دىنطە دىر بىكات و زىاد بىبىت بىلەم بەھۇ بىكار ھىنانى دۇمىكى Audio Reset دىتوانىر دىنطە كان رىك بىر قۇر بىنە بى دىنط و تۇنى ناسابى.

c. دۇمىكى شىت طوى خىستى داۋەداۋ Noise Cancel ،

- كارتيكر دى دىنطە كان بەھۇ ئامىرى كارەبايى ، روناكىە كان ، ھىلە كانى كارەبا ، ھىرۋەھا بۇنى كاشىفە تىر نىزىك لى كاشىفەكە ، دىنطى ناساز و نارىك دىر دىكات ، كاتىك ئىمە روىدا ، ئىقا تۇنانى بىكار ھىنەرى كاشىفەكە بۇ ناسىنقۇ دىنطە دىارى كراۋە كان دادەبىزىت و كىم دىبىنەقۇ.
- بىكار ھىنانى دۇمىكى Noise Cancel ، داطرنى ئىم دۇمىكى لىلەن بىكار ھىنەقۇ ، قۇكاتە كاشىفە F3 بەدۋى شىتۇلىكى ئابىدە دىدەقۇر دىت، و كاشىفەكە كارىطىر ئىقۇ شىتۇل و دىتۇنە زۇر كىم دىكاتەقۇ.

d. كۇمىلە سىمىلە طوى .

- كاشىفە F3 مەقەبەرىەكى ناوخۇ ھىيە كەدەقۇر ئاۋ دىسكەكە ، ھىرۋەھا ، كاشىفە F3 جىطەلەمەش دىتوانىر سىمىلە سىمىلە لى بىسەرىت ، ئىرۇسە ضۇنەتى بىسەرىت كۇمىلە سىمىلە لى بەشى 2.3.h باسراۋە.

- ثبوت مرؤطايه تيئكان لكارى تاكسازى مين بؤكار هيئانى كؤمئلئى سئماعئى طوئ (ثبوستئ سئماعئكة دابطير سئت) ئئمئ بئردئوام دئئطئ ناوخوئى دئدات لئكائئكدا سئماعئكئش بئسئرا بئت.
- بؤكارى سئربازئ لئ بوارى مئندا (كائئك سئماعئكة ببئسئرئت ئئوا دئئطئ ناوءئى كاشئفئكة نامئئبئت. كائئك كؤمئلئى سئماعئى طوئ دئبئسئرئت و ئامادئدئبئت) مكئبئرئى طوئ دئكوزئئئوءئ) كئ موكئبئرئى كؤمئلئى سئماعئ كوزائئوءئ ئئوا بئو لئولئ سئوزئ كورئ وبارئكئدا دئناسرئئئوءئ كئزئكئ لئ كؤئابئ ئلاكئ كؤمئلئى سئماعئكة.

ئاطادارى

شئرىكئى مائن لاب بئئوندى ئاطادارى بئكار هيئئرانئ دئكائئوءئ كئ لئكائئى كار ئئكردى كاشئفئى F3 بئبئردئوامئ سئماعئى طوئ ببئسئن و كار ئئبئكئن

2-3 قئئاغئكانئ هئسئئارى دئاوءئ: بئئئئها جئوازئ كاشئفئى F3 ئئوءئئئ كئدئوانرئئ هئسئئارىكئئى بطؤرئئئ لئقئطائ طؤرئئئ قئئاغئكانئ هئسئئارى دئاوءئ، ئئم رئكئسئئئئ رئئطئوا لئبئكار هيئئر بكات كئ هئسئئارىكئى هئئلئ هئلبئئرئئ بئهؤئ يارى كردن و بئركئئئئ دؤطمئكان، بئلام قئئاغئكانئ دئاوءئ هئسئئارى لئبئرئضئاودان بؤ هئلبئئاردئئ هئسئئارىكئى درؤسئ بؤ كار ئئكردى ئئوئش قئئاغئكانئ دئاوءئ هئسئئارى سؤور و رئش.

- **قئئاغئ رئشئ هئسئئارى:** كائئك قئبئاغئ رئشئ هئسئئارى ببئسئرئت، ئئوا كاشئفئى F3 بئبئرزئرئئ هئسئئارى كار دئكات، ئئم قئئاغئ رئشئ ئبوستئ كائئك بئكار بئت كئ مئئئ كئمئرئئ كانزا يان زؤرئرئئ قولئ طئران بؤ ئاكر دئئوءئ ئبوست بوو.

- **قئئاغئ سؤورئ هئسئئارى:** كائئك قئئاغئ سؤور بئسئرا ئئوا كاشئفئى F3 هئسئئارىكئئى كئم دئبئئئوءئ، ئئمئ كائئك ئبوستئ رئئطئ وا بكرئئ كئ خوئئدئئوءئ و ئارصئ بضوكئكان ئئهمال بكرئئ، بئلام بئردئوام لئم كائئئشدا كانزائ طئورئ لئقؤولئ زؤردا دئدؤزئئئوءئ.

ئبئئئ:

ئئطئر قئئاغئ هئسئئارى سؤور بئئئءواؤئ نئبئسئرا، يان ئئطئر قئئاغئ لئئبئسئرا بوو، ئئوا كاشئفئكة بئئبؤءئئئئ ئؤئؤمائئكئ لئسئر بئرزئرئئ هئسئئارى (قئئاغئ هئسئئارى رئش) كار دئكات، ئئطئر قئئاغئ سؤورئكئ بئئئكئئ نئبئسئرا بوو يان لئكائئى كار كردن لئ ببؤوءئ، ئئوا دئئئطئ ئاطادار كئردئئوءئ (انذار) دئردئكات.

ناطاداری

هترکاتیک هترهشەئى مینى کەم کازرا هەبوو ، ئەوا ئیویستە قەئاعى هەستیارى رەش بەکار بێت و کارى ئى بکریت
 ئەمەش ئەکەوتەسەر قەبارەى نامانجەکە قولى ئیویست بو طەران، لەوانە قەئاعى سوورى هەستیارى بەکار نەبیت و طونجاو نەبیت،
 ئەمە شطیری دەکریت کە ئیش دەست کردن بەضالاکى و بەکار هێنان، توانای کاشیفەئى F3 لەکاتى کار ئیکردنى قەئاعى سوورى هەستیارى، کاشیفەکە لەسەر نامانجەکە تاقیبکریتە تا دُنیا بێت لە توانای دۆزینەو بەتەواوى.

3-3 ناسین و کارى دەتەکان:

ناسینی جوړى دەتەکان لەکاشیفەئى F3 دا بەکار هێنەر بەناط دەبیت و ناطادار دەکات لەنامانجەکە، کارى ئوتوماتیکى کاشیفەکە یان نامیرەکانى ناطادار کردنەوئى حالەتەکان، ئەم جەدوئەئى خوارەو کورتەئى کار و ضوئیەئى دەتەکانە لەکاشیفەئى F3 دا.

دەتە	کار	ئیناسە
دەست ئیکردن	ریکخستن و تشکینى ناوخویى کاتیک سویضەکە دادەطیرسیت بە دوطنەئى ON	دەرکردنى (4) دەتە لەماوئى (12) ضرکەدا
ئاسایی	بەدەر خستنى دامەزراندن و کارى کاشیفەکە بەدرووستى	دەتپیکى نزمى بەردەوام و جیطیر
ناساندن لەتەقل زەوى	ئیشاندانى بەلانسى سەرکەوتوو ناساندن بەزەوى بەدرووستى	یەك دەتپى نزم و خیرا و لیدانى دوو بيب (beep)
خویندەوئە (نیشانە)	دیارى کردنى خویندەوئەئى ئارضا بە کاشیفەکە	زیاد کردنى دەتە (دەتپیکى بەرز) لیدانى دەتپى بەرزىان نزم ، ئەمەش ئەکەوتە سەر ئیکهاتەئى ماددەکە یان قولى ئارضاکە.
دابەزینی باترى	ئیشاندانى ئەوئى کەباتریەکان ضیتر شەحنیان ئیدا نەماوئە بو بەردەوام بوون لەطەران بەکاشیفەکە	دەرکردنى دەتە خیرا لەرینەوئى بەردەوام دەتە
کیشەئى جیهازەکە (بەشەکان)	دیارى کردنى هەلە لە ئیکهاتەکانى کاشیفەکە یان جیطیر نەبوونى قەئاعى سوورى هەستیارى بەتەواوى	دەرکردنى دەتە بە هیواشئى لەرینەوئى دەتپیکى هیواش (ee- aww, ee- aww)
کیشەئى کویل	ئیشان دانى ئەوئى کویلەکە نەبەستراوئە یان وەر نەطرتنى تەیارى (هیز) تەواو	دەتپیکى نزم و تونیکى دوانەئى بو هتر ئینج ضرکەئیک
ئیهمال کردنى دەتە Noise Cancel	ئیشاندانى سەرکەوتووبى و تەواوى ترؤسەئى ئیهمال کردنى دەتەکان	دوو دەتپى beep لەدواى 45 ضرکە کە دوو beep ی کورت دەبن دواى ضوار جار دەتە تەواو دەبیت

تېيىنى

سوورى كۆيلىكەن لى كاشىفەى F3 دا بە دلىيا دەمىنىتەۋە تا ئتوكاتەى شەحنى باترىيەكان دادەبەزىن و ناطادارى بەكار ھىنەرەكەى دەكاتەۋە، كاتىك باترىيەكان دادەبەزىن كاشىفەكە تواناى خۇى لىدەست دەدات و تواناى بەكار ھىنانى نامىنىت ، دەنطى دابەزىنى باترىيەكان ئىويستە بەكار ھىنەر بەنطاطا بىت .

ناتادارى

كاتىك دەنطى ناطادار كردنەۋەى دابەزىنى باترى لىدرا ئىويستە كارنىكەرى كاشىفەدەست بەجى كارى ئاكسازى مىن رابترىت ، ئىويستە كاشىفەى F3 بكوذىنرىنەۋەۋە باترى شەحن كراو بكرىتە شوىنى باترىيەكان (بطەرىرەۋە بۇ بەشنى 2.3 بۇزانىارى لىسەر ضونەتتى طورىنى باترى)

3-4 تيستر و كارى تيسر كردن : كاشيفى F3 نيسترىكى لقطل داىة و بتايبت دروست
كراوة بؤ ناسينى كار كردن دروست و تقواى كاشيفىكة, ثيويسر هسريارى كاشيفىكة بهوى
تيسر تاقى بكرىةة لئيش وة لكاتى كار كردن و دواى كارى تاكسازى مين (بهئى
ثيويسر بوون به ثيوارة ناوخويىكان و ثروسى كار ئىكرن) لههئدى حالءدا,
بهكار هينترى كاشيفى لهوانىة واى بهاشتر بزانيك مينيكي بي تفهمى بهكار بهئيت
لهجياتى تيسر بؤ تاقى كردنوة بهئى نعو همرهشءىة له شوينءكءا هئىة شريكى ماين
لاب ههميشه ئى باشرة سقرءا به تيسر كاشيفىكة تاقى بكرىةة ئيش نعو به
تاقىكر دنوةىكى ترى ناوخويى تاقى بكرىةة.

تبينى

كاتيك كاشيفىكة داطيرسابة دوطمة ON, بقرزترين هسريارى بهءسرت ديت لهواى 30ضركة
دواى ءسرت ئىكرنى ءنطى ناسايى, تيسر بهكار مة هينة بؤ تاقىكر دنوة ئيش تقوا و بوونى
30 ضركهكو بهءسرت هينانى ءنطى ناسايى كار كردن.

4- ريكخستى F3L

زانبارى كاتيك بەشى (نیشاندهر) لة كاشيفەكە دەبەستريت و دەنط / ھەستيارى (V/S) و كۆنترۆلى بەشى نیشاندهرى لى دەبەستريت و دەنط و ھەستيارى كۆنترۆلكە (V/S) لابران ا، ئەوا بەھوى نیشاندهر كە دەنكىك دەردەكرىت كە بەكار ھيئەت بەو دەنطەدا دەتوانىت قەبارەى نزيكەيى خويندەتووەكە ببينىت و ئى بزانىت. بەھوى كۆنترۆلى (V/S) دەتوانىت بەناسانى زياد كردن يان كەم كردنەوى ئاستى ھەستيارى يان دەنط بكات بەئىي جورى حالەتەكان، ئەنطە ئىويست بوو. بەكار ھينانى نیشاندهر دەتوانىت بەرزو نزم بەدەنط بكرىت، و دەتوانىت لى بكرىتووە لەكار بخرىن.

ئىناسە: لىرەدا كاتيك LED بەستراو لە نامىرى دەنط و ئەك لەوینەى ئەم شاخەى خوارو (وینەى 13) ديارى كراو.

- 13 خالى سوور كەتشان دانى توانو برى نزيكەيى خويندەتووى ماددەكە ئيشان دەدات.
- دوطمەى زياد كردنى دەنط و ھەستيا (+) ھەروەھا دوطمەى كەم كردنەوى دەنط و ھەستيا (-)
- نیشاندهر سوور دەنطى ئاطدار كردنەوى دابەزىنى باترى.
- ئاطدار كردنەوى خىراى نیشاندانى تواناى يان نەتوانىنى ھەموو بەشەكان نیشاندهرەكان.
- ئاطدار كردنەوى خىراى نیشاندانى تواناى يان نەتوانىنى دەنط و ھەستيارى V/S نیشاندهر.

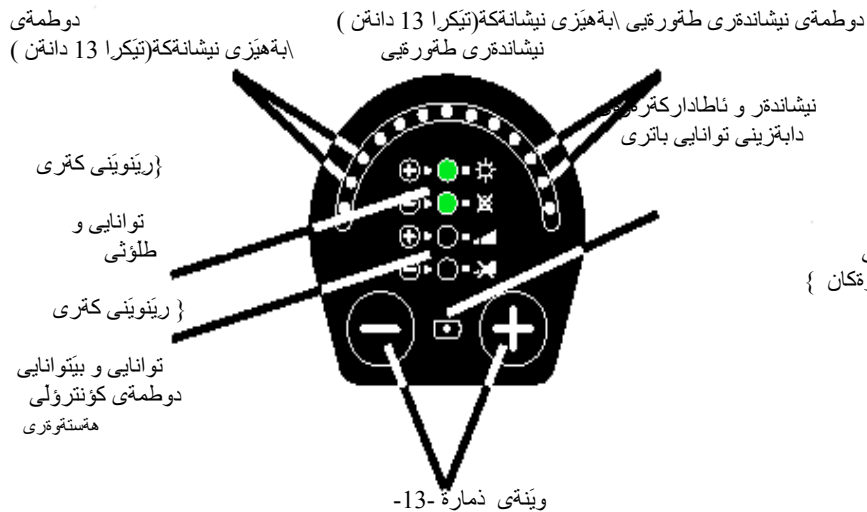

3-4 کارکردنی دهنط و ههستیاری و کونترۆلکردنی: لێکاتی بهستنی و دامهزراندنی نیشاندهری (ناوهراستی) ئاستهکانی دهنط / ههستیاری V/S دهوتوانریت دهنط و ههستیاری بۆ ئینج ئهله دابهزینرین یان بهرز بکریهوه، جگه لهو ئهله ههستیاریه ههلبهراوه، تۆنی دهنطهکانی کارکردن وهکو خۆی دهمینیتوه، بۆهۆکاری سهلامهتی، لێکاتی کار ئیکردنی کاشیفهی F3L ههمیشه دهستی ئیکردن لێکاتی داپیرسان له ئهله ناوهراستی دهستی ئیدهکات بۆ ههستیاری و دهنط V/S، ئیویسته **هههمیشه** تیستهر بهکار بهیهریت وهک ئروسهیهک لێکاتی دامهزراندنی کاشیفهک بۆ ههر دامهزراندنیکی دهنط و ههستیاری.

**** ئاطاداری ****

کهم کردنهوهی ژۆلیوم/ ههستیاری له کاشیفهی F3 کهم کردنهوهی ههستیاریشه له ههمان کاتدا (توانای تشکین قوولی) ی کاشیفهک قهواته کهم کردنهوهی دههیهت هۆی وون کردن و نهخویندنهوهی مینه کهم کانزاکان.

A. زیادکردنی ههستیاری / دهنط. بۆ زیاد کردنهوهی ئاستی دهنط/ههستیاری (V/S) ئههجه بههسته دوطمهی ههستیاری / دهنط و دهستی لییهر بهه. (+) دهستی داپرتههکه ضههه جار دووباره بکههوه بههیی ئیویست (زۆرترین جار ئینج جاره بۆریکخهستی زیاد کردنهوهی ئاست) لێکاتی ههر دهستی داپرتههک (دهنطیکی کورتی بهرزت طوی لی دههیهت) کاتیپ دهههیهت بهرزترین ئاستی زیاد کردن دهنطیکی بهرزی دریدت طوی لی دههیهت.

B. دابهزانندی ههستیاری / دهنط. بۆ دابهزانندی ئاستی دهنط/ههستیاری (V/S) ئههجه بههسته دوطمهی ههستیاری / دهنط و دهستی لییهر بهه. (-) دهستی داپرتههکه ضههه جار دووباره بکههوه بههیی ئیویست ((زۆرترین جار ئینج جاره بۆریکخهستی کهم کردنهوهی ئاست) لێکاتی ههر دهستی داپرتههک (دهنطیکی کورتی نزم طوی لی دههیهت) کاتیپ دهههیهت نزمترین ئاستی دابهزاندن دهنطیکی نزمی دریدت طوی لی دههیهت.

C. ریکخهستنهوهی ههستیاری / دهنط بۆ دامهزراندنیکی تهواو. کاتیکی که ریکخهستی دهنط/ ههستیاری ئیوانهکهراو دامهزرا، دهتوانیت بهم هههئاوانهی لای خوارهوه دووباره ریکیان بچهیهتوهو خهزنی بکههیت:

- به دهستی دانان و لابردن لههسته دوطمهی (+) یان (-) بههیی ئیویست تا دوو دهنطت طوی لی دههیهت.
- دهستداپرتن و راپرتنی دهستی لههسته دوطمهی (+) لهههلهیدا بهههیهتیهکی خهرا دهستی داپرتن و لابردن لههسته دوطمهی رهشی Noise cancel، یان
- دهستی داپرتن لههسته دوطمهی کوداندنهوهی Off کاشیفهی F3 و ئاشان دوطمهی کار ئیکردنهوه On .

d. لابردن و کار نیکردنی کونترولی دهنط/ههستیاری. کاشیفه‌ی F3L نیش
 دامه‌ز راندنی دهنط/ههستیاری V/S ده‌توانریت ثیوه‌ی بیه‌ستری و ناشان دواتر لیبکریته‌وه
 بتم هه‌نطاوانه‌ی لای خواره‌وه:

- **لادانی کونترول.** بولادانی کونترولی دهنط/ههستیاری V/S ناش کار نیکردن و داطیرسانی کاشیفه‌که، ده‌ست دابطره‌و بیهیلقره‌وه له‌سه‌ر دوطمه‌ی **(-)** به‌کاتی و به‌شیوه‌یه‌کی خیرا ده‌ست له‌سه‌ر دوطمه‌ی ره‌شی Noise Cancel دابطره‌و لایببه، نه‌طه‌ر کاره‌که سترکه‌وتوو بوو، نه‌وا دوو ده‌نتل طوی لیده‌بیت.
- **کار نیکردنی کونترول.** بولادانی کونترولی دهنط/ههستیاری V/S ناش کار نیکردن و داطیرسانی کاشیفه‌که، ده‌ست دابطره‌و بیهیلقره‌وه له‌سه‌ر دوطمه‌ی **(+)** به‌کاتی و به‌شیوه‌یه‌کی خیرا ده‌ست له‌سه‌ر دوطمه‌ی ره‌شی Noise Cancel دابطره‌و لایببه، نه‌طه‌ر کاره‌که سترکه‌وتوو بوو، نه‌وا دوو ده‌نتل طوی لیده‌بیت.

تیبینی

نه‌طه‌ر دوطمه‌کانی **(-)** یان **(+)** ده‌ستیان له‌سه‌ر داطیراو کونترولی دهنط/ههستیاری لایببه، نه‌وا دوو ده‌نتل طوی لیده‌بیت که نه‌مه‌ و ادانراوه‌که نیشانه‌ی ری‌کخستی نه‌قویه‌که دهنط/ههستیاری V/S لابردن و نه‌وا کاته‌سیستمی F3L کار ده‌کات و ری‌ک دخری و کارا ده‌بیت.

نه‌طه‌ر کونترولی دهنط/ههستیاری V/S لایببه، نه‌وا دوطمه‌ی On و Off ی F3L نه‌مه‌ل بووه و کار ناکات و به‌وه شیوه‌یه‌ده‌بیت، نه‌وه لایببه‌وه یه‌که‌ی کونترولی دهنط/ههستیاری V/S کارا ده‌بیت.

4-4 ضالاکیه‌کانی نیشاندیره‌ی خویندنه‌وه. نیشانه‌ی خویندنه‌وه‌کان له‌سه‌ر به‌شی سه‌ره‌وه‌ی هه‌یکه‌لی دهنط (سماعه) که دیاره‌که 13 خالی نیشاندیره‌وه، که نه‌مه‌ نیشانه‌ی قه‌باره‌ی خویندنه‌وه‌ی نزیکه‌یی نیشانه‌ (کانزاکه‌مان) نیشان ده‌دات، له‌مه‌ش زیاتر، نیشاندانی دابته‌زینی شه‌حنی باتریه‌کان که به‌ده‌ست کردن به‌ فلاشی سووری داطیرساو نیشان ده‌دات، (له‌طه‌ل) ده‌نتی دریدی ناطادار کردنه‌وه) کاتیک قوه‌ی باتریه‌کان به‌شی کار کردن ناکات و هه‌ستیاری نه‌وا به‌ده‌ست ناخات، نه‌ویش نیشانه‌ی داطیرسان فلاشی وینه‌یه‌ له‌ وینه‌ی -14-

تیبینی

نقطر زیاتر له نیشانه‌یک داطیرسا یان کاره‌که طران بوو، (نقطر کومه‌لکه ضغند دتطیکي جیاوازی وەلام دایه‌وه) نهما هه‌سته به‌تته‌جامدانی ریکخستنی دتط Audio Reset یان ئیهمال کردنی دتطه‌کان Noise Cancel

ئروسه‌ی تیبست کردن له قه‌یاغه ره‌شه‌که‌وه که تیاپدا سی‌ طلو‌ث داطیرسا‌وه



نیشانه‌ی خویندنه‌وه‌یه‌که
بضوک و قولاً

نیشانه‌ی خویندنه‌وه‌یه‌کی
ناوته‌د



نیشانه‌ی طه‌وره \ یان ستر
زقوی



ناطادار که‌وه‌ی دایه‌زینی
باتری



ویته‌ی (14) وەلام دانته‌وه‌ی نمونه‌یی ستر شاشه

a. كار ئيكردن و لا بردنى نيشاندهرى نيشاندهكان.

. كاشيفهى F3L ئيش دامهز راندنى كار ئيكردن و لا بردنى نيشاندهرهكانى دهنت , كه دهتوانرئت ئيوه ببهستري, و ئاشان دواتر لى بكريتهوه بتم ههنتاوانهئى لاي خوارهوه:

لادانى. بولابردنى نيشاندهر كاتي كاشيفهكه كار دهكات و داپيرساوه و دوطمهئى ON , بولابردن دهست دابطره و بيهيلهترهوه لهسهتر دوطمهئى $-$ بهكاتى و بهشيوهئيهكي خيرا دهست لهسهتر دوطمهئى سهوزى بهلانسي زهوى Ground Balance دابطره و لايييه ,

تاييني

سهترهئا نيشاندهرى دهنت لادهبرئت , تا دواتر كارهكه ئهتجام دهتات , دهنتهكه بهجياوازي دهميمئيهوه , ههئا ئهطهر كاشيفهكه بهتبهردهوامى ههليطيرسا بيت يان بكودئيهوه.

دانان. كاتيئك كاشيفهكه داپيرساوه ON , بولابردن و دامهز راندنى نيشاندهرى دهنت , دهست دابطره و بيهيلهترهوه لهسهتر دوطمهئى $+$ بهكاتى و بهشيوهئيهكي خيرا دهست لهسهتر دوطمهئى سهوزى بهلانسي زهوى Ground Balance دابطره و لايييه ,

تاييني

سهترهئا نيشاندهرى دهنت لادهبرئت , تا دواتر كارهكه ئهتجام دهتات , دهنتهكه بهجياوازي دهميمئيهوه , ههئا ئهطهر كاشيفهكه بهتبهردهوامى ههليش بكري و بكودئيهوه. ئهطهر كومهلهئى سهماعهئى دهنت بهكوذاوهئى له كاشيفهكه بهسترا , ئهوا بهشيوهئيهكي ئوتوماتيكي كومهلهئى نيشاندهرى دهنت لادهبرئت ئههه بولابردن و ههركارهئى تاكنيكي , ههركارهئى , ئهطهر كومهلهئى نيشاندهرى دهنتهكان ئيويست بوون دهتوانرئت دابنرئيهوه و ههك لهسهترهوه باس كراوه.

5- تروسة کارثیکردن:

1-5 زانیاری. کاشیفه‌ی F3 به‌شيوه‌ی تروست کراوه کة کارثیکردنی تا ده‌توانریت ناسان بیټ لمةش زیاتر، کاشیفه‌ی F3 توانایه‌کی باشی هه‌یه، سه‌لامه‌ته بوبه‌کار هیئان، وه به‌هیزه و طرانی کهمی تیدایه بؤ سه‌تر شتی کردن، وه دریده‌ی تیدایه‌یسه‌کانی راهیئانی تیدایه، تهم به‌شه تیناسه‌ی زانیاریه‌کانی سه‌لامه‌تی و کاریطه‌ی ضالاکیه‌کانی کاشیفه‌ی F3 تیدایه. کاتیک تهم تروسانه تیشه‌وانه بوون له‌تطل تیره‌ی تروسه‌ی ضالاکیه ناوخویه‌کان، تیره‌یسه‌ی تروسه‌ناوخویه‌کان ثابتدی تروسه‌کانی به‌کار هیئان و کارثیکردنی ماین لاب بن که‌وه‌ک له‌خواره هاتوه:

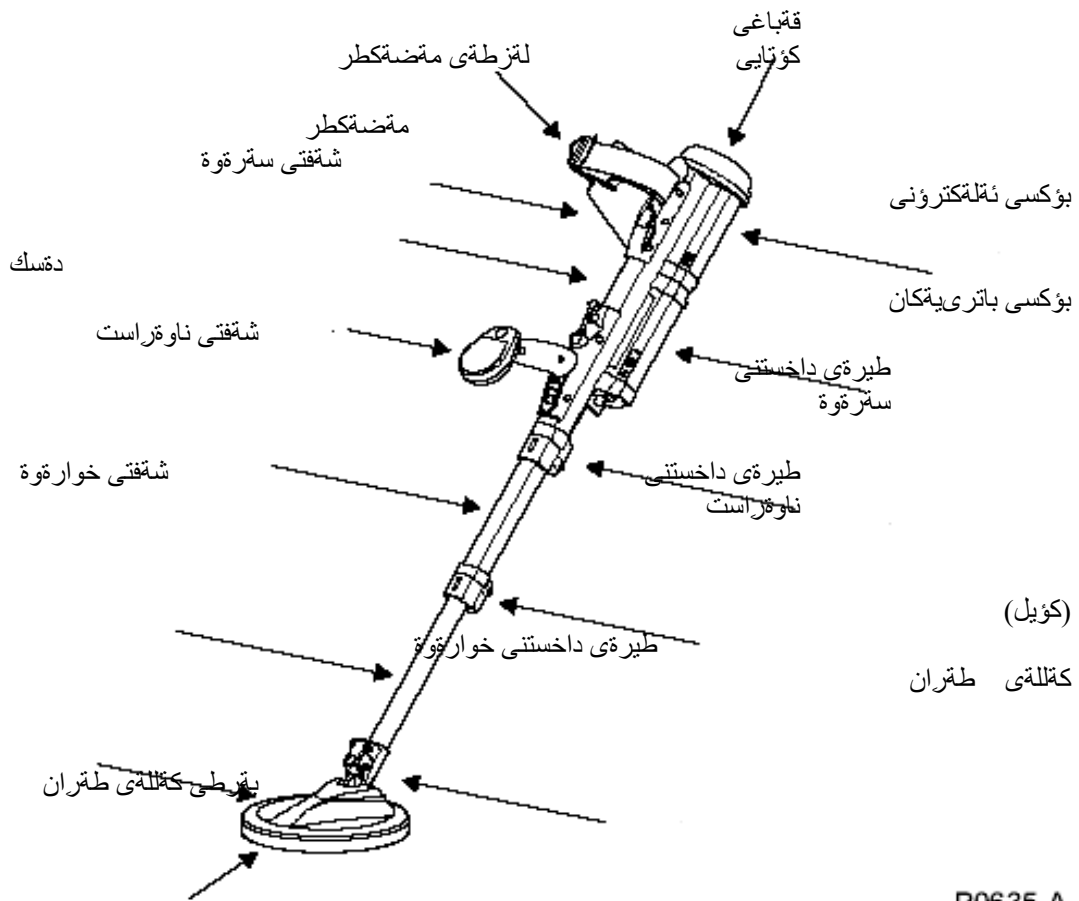

5- 2 ئىۋرەكانى كاركردن.

دواى كرىنەۋەى كاشىفەى F3 و نامادەكردى بۇبەكار هېنان وەك لىقەشى -2- دا باس كراۋە (هەلبىاردى قەتەغى دواۋەى هەستىيارى تەۋاۋ بە ئىي رەزامەندى دەسەلاتى ناوخۇيى) نەم سى هەنطاۋە ئىۋەرى كاركر دنانەى لاي خوارقۋە تەۋاۋ بىكە:

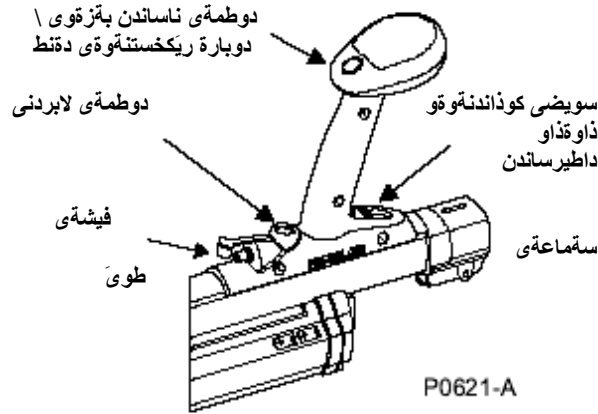

ۋىنەى (16) : كۋنترۋلى مېن دۈزقۋەى - F.3

a. هەنطاۋى يەكەم: دوۋمەى ON هەلبىكە كاشىفەكە داپىر سىنە.

- كۋىلەكە هەلبىرە بەلانى كەم بۇ 600ملم (24 ئىنج) لىقەۋى بەرزى بىكەۋەۋە بەدوۋرى بىرە لىقەۋى ئارضىيەك (ماددەيەك) ى كانزايى كاشىفەكە هەلبىرەۋەۋە دوۋمەى ON/Off بىزىنە بۇ بەشى دواۋە رۋۋەۋە دەسكەكە.

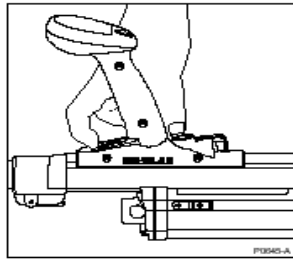

ۋىنەى ذمارة (17) داپىر ساندى مېن دۈزقۋەكە

- كاشىفەى F3 دەست دەكات بەدەكردى ضوار دەنطى تەۋاۋ بەماۋەى زىاتر لى 12 ضرىكە

(خوریکهستنیکی تهاوی دیاری ناوخبی کاشیفهکاهیة) دواى تهاو کرندی نهم دهست
 نیکر دنة، دهنطیکي نزمی تونی کارکردن دهیستریت.

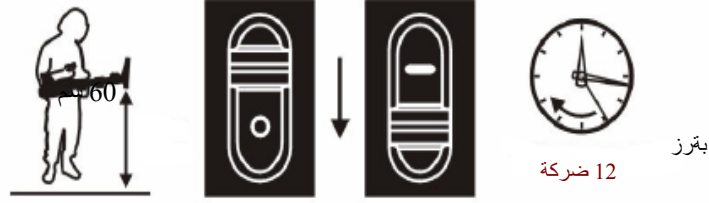

P0640-A

وینةى ذمارة (18) داظیرساندن

- نهطهر دهنته بیسنراو دهه جیظیربوو بهردهوام به لهطهل ههنتاوی دووهم ودهک له ههنتاوی -2- باس کراوه، نهطهر دهنتهکة داوۀاوبو یان بهئیی نیویست نهبوو نهوا ههسته به جیبهجی کرندی کرداری Noise Cancel (بهئیی 5.3.a).
- نهطهر دهنتهکة بهردهوام بوو بهلام ههستت کرد بقرز تر بوو له دهنطی ناسایی، کاتیک کویلهکة دوور دهخهیتوه لقرهوی و لهههموو کانزایهک بهدووری دهطریب، نهوا ههسته بهجیبهجی کرندی کاری Audio Reset بهئیی (بهئیی 5.3.b).

b. ههنتاوی دووهم . ناساندن بهقرهوی.

- دنلیا به لهوهی نهم ترهوسهیه لهجیطایهک جیبهجی دهکیت کة خالیة له کانزا، و کهللهی کویلهکة بقرز بقرهوه بو بقرزی (150ملم) (6 ئینج) بقرز لهسئرناستی زهوی.
- دهست لهسئر دوطمهی سهوزی بهلانص دابنی وههلهطره کهللهی کاشیفهکة – کویلهکة- جاریکی تر لهسئر زهوی راستهوخو ههلبطرهوه بو (150ملم) (6ئینج)
- بطهریرهوه بو وینةى ذمارة -19-.
- بهردهوام کویلهکة بههیواشی دابنی و بقرز بقرهوه لهسئر زهوی تا دهنطی بهلانسی نهواو سهئرکهوتوت طوی لی دهئیت (دهنطی بهلانسی نهواو سهئرکهوتوتو برینیه له دهنطیکي کورته بقرز کة دوو beep دهردکات).
- دهست لهسئر دوطمهی بهلانص بهربده (لا بقره)

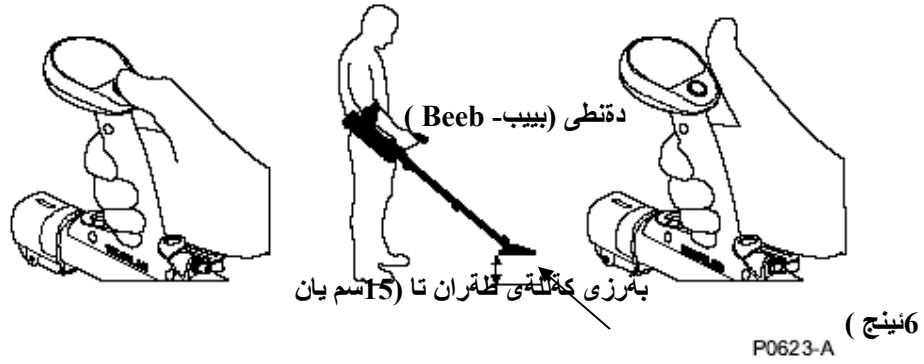

وینەى ذمارة (19) ئرۇسەى ناساندن بە

زەوى

تەييارى

ئىويستە جولاندنى كەللىنى كاشىفە (كۆيل) ھىواش بېت لىكەتتى تەواوى ئرۇسەى ناساندن بەرزەوى بەرزەوام و بەنزەرمى ھەز بەرز كەللىنى داپرەتتىكى كەللىنى ئىويستە 3-4 سىركە بخايتەت.

ئەتەر دەنطى بەلانسى سىركەتوتو OK Balance (ناساندن بەرزەوى) لەمەوى 30 سىركەدا لەدەست ئىكەندى ئرۇسەكە ئەيىسترا , دەست لەستەر دۇمەى بەلانس ھەلپەرەو جارىكى تر ئرۇسەكە دۇوبارە بىكەرەو.

ئەتەر كانزايتكى ذىر زەوى لەو جىطايەدا لە ذىر كۆيلەكەدا بوو كە ناساندنەكە (بەلانسەكە) ي لەئىنجام دەدرىت كاشىفەكە بەلانسى تەواو و راست وەرناپرىت كاشىفەكە ھەلپەرەو لەجىطايەك ئرۇسەى ناساندنى زەوى (بەلانس) ئەنجام بەدە كە خالىە لەكانزا.

دواى ئەنجام دانى ئرۇسەى ناساندن بەرزەوى (بەلانس) كەردن تەواو بوو. ئەوا كاشىفەكە بە شىوۋەتكى ئوتوماتىكى ئەو كارىپەرىيانەى لەجورى ئىكەتەى زەوىكەدا ھەبوون كە لەذىر كۆيلەكەدا بوون ئەھمال دەكات , ئەتەر ھالەتى ئىكەتەى زەوىكە طۇرا (ئىكەتەى (مەدى) ناو زەوىكە طۇرا) لەوانەى ئەم ئرۇسەى ئىويستى بە دۇوبارە كەللىنى ھەبەت.

هتئاوى سیهتم – تیستر (Test Piece) :

- دنیا به لغوی کارتیتر دهست و قولي خالیه له هتر کانزایهک (سعات , مستیله . هتد) وه هیض کانزایهکی تریش نزیك نیه له کتلهی کاشیفهکة (کویلهکة) ناراسته کردنی تیستر (Test Piece) نهکوتیه ستر لغوی که کام قئاغی هتستیاریه بهسراوه به دواى کاشیفهکوة .

تیبئی

بقرزترین هتستیارى بهدهست دههیریت تنها دواى 30 ضرکه له دواى دهرکردن و دهست تیگردنی تونهکان , تا تهواو بوونی 30 ضرکه وبهدهست کهوتنی تونهکانی کارکردن . کاشیفهکة تیست مکهو تیستر بهکار مهینه

• قئاغی هتستیارى رهشی دواوه .

تیسترهکة لغاوهراستی کتله (کویلهکة) هتطرهوه بقرهوه لای کونایى بقره (نهو جهمسرهی - لایهی - که کانزاکهی تیديه) به **دووری** بطره له کویلهکة , دواتر تیسترهکة بقرهوه سهنتههی کویلهکة ناراسته بکه نا بههیواشی بقر رووی کتلهی کاشیفهکة دهکوتیت , دواتر بهلایهکدا بیجولینه بقرهوه دقرهوه , (تیسترهکة تیویسته بههیواشی وبهترمی بجولیت لهکاتی جیهجی کردنی ترؤسهکدا) دهتپیکي کز بهلام تهواو روون دهیستریت (طوران لهدهنت و تون و ناست) تیویسته دهتلهکتهبیستریت که هتستیارى کاشیفهکة تهواوه و دروسته .

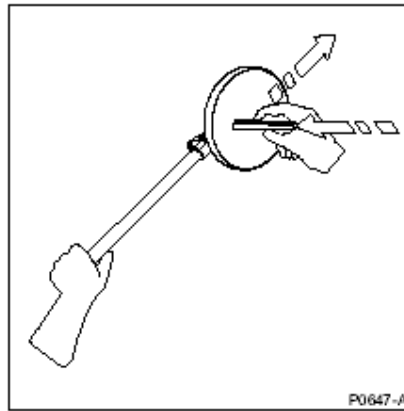

ویتهی دماره (20) ترؤسهی بهکار هینانی نارضهی تاقي کردنهوه

• قەئاغى سوورى ھەستىارى دواۋە:

تېستىرەكە لىئاۋەراستى كەللە (كۈيلەكە) ھەلپەرەۋە بىرەۋە لاي كۈتايى بىرە (بىرە جەمسىرەۋە -لايەي - كە كانزاكە تىدايە) **بىرەۋە** كۈيلەكە, دواتر تېستىرەكە بىرەۋە سەنتىرى كۈيلەكە ئاراستە بىكە تا بەھىۋاشى بىر روۋى كەللە كاشىفەكە دەكەۋىت , دواتر بەلايەكدا بىجولەيىنە بىرەۋە دەۋرەۋە, (تېستىرەكە ئىۋىسەنە بەھىۋاشى وبەنتىرمى بىجولەيىنە لىكەتە جىبەجى كەرنى ئرۇسەكەدا) دەنطىكى تەۋا روۋى دەبىستىرە (طۇران لىدەنط و تون و ئلە) ئىۋىسەنە دەنطىكى تەۋا بىبىستىرە كە ھەستىارى كاشىفەكە تەۋاۋە و دروستە.

تېيىنى

تەنھا تېستىرە Test Piece دىنبايى تەۋاۋە نادان سەبارەت بە ھەستىارى راست و دروستى كاشىفەكە بەلام ھەرۋەھا نمونەيەك دەداتە بەكار ھىنەر سەبارەت بە ضونىتە دەنطە بىۋەكە كەم كانزا شاراۋەكانى دىر زەۋى , بۇ نمونە دەنطى مېنى ددە مروظى Type72 لە دىر 15سم, (تەنھا بۇ قەئاغى رەشى دواۋە).

3-5 ئرۇسەي كار كەرن . نەطەر دواي يەكەم بەستىن تۇنى ئاسايى دەنطەكان نزم نەۋون و جىطىرنەۋون, يەك يان ھەردوۋ لىم ھەنطوانە جىبەجى بىكە كەلەخوارەۋە ھاتوۋە:

Noise Cancel.a. نەطەر دەنطەكە داۋەنداۋ بوۋ يان ۋەك ئىۋىست نەۋون, كاتىك كۈيلەكەت جىطىر كەرن, نەۋا ئرۇسەي Noise cancel نەنجام بەدە شىۋەتە:

تېيىنى

نابىت كاشىفەكە بەكار بىت بۇ كارى ئاكسازى لىكەتە نەنجام دانى ئرۇسەي Noise Cancel نابىت لىكەتە نەنجام دانى نەم ئرۇسەيە كەللە كاشىفەكە بىجولەيىنە , ۋە نابىت ھىض كانزا يەك نىك بىت لە كۈيلەكە(كەللەكە) لىكەتە نەنجام دانى ئرۇسەكە.

- كۈيلەكە بىرەۋە بەشىۋەتە جىطىر لىسەر زەۋى ۋە بەلايەنە كەم (600ملم) (24 نىنج) , دەست لىسەر دوپمەي Noise Cancel **دابىنى و بەخىرايى ھەلىبىرە** (دەست لايىبە) (دوپمە رەشەكە كە لىبەشى دواي دەسكەكەيە).

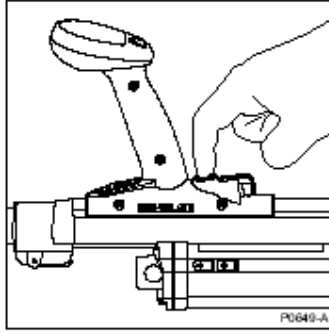

وینەى ذمارە (21) لابردنى داوۋەذاو (Noise Cancel)

- كارى Noise Cancel لەدەست ئىكدا بە دوو تاكە دەنط دەست ئىدەكات و 45 ضرکە دوو دەنطى تىزى دوو دەنطى , وە كۆتايى دىت بە ضوار تاكە دەنطى beep .
 - لەماوۋەى 45 ضرکەكەدا كاشىفەكە دەنطىرەت بەدوای حالەتى ھەر دەنطىكى كارىنطىرە كارەبايى , ھەر كاتىك دۇزىئە كاشىفەى F3 بەشيوۋەتەكى ئوتوماتىكى شەئولكى جياوازي كار ھەلدەبذيرەت , بۇ ئشتطوى خستىن يان كەم كرننەوۋە كارىنطىرەكە .
- b. رىكخستنى دەنط .** كاتىك دەنط و ئۆنى بەدەست ھاتوو بەرز تر بوو لەئاسايى ئتوا ئرۇسەى رىكخستنى دەنط Audio Reset بەم شيوۋەتە جىبەجى دەكرەت .

تېيىنى

نابىت كاشىفەكە بەكارىت بۇ كارى ئاكسازى لەكاتى ئتەجام دانى ئرۇسەى رىكخستنى دەنط . Audio Reset

- كاتىك دەنط و ئۆنى بەدەست ھاتوو ھەست كرا بەرز تر بوو لەئاسايى ئتوا ئيوستە ئرۇسەى رىكخستنى دەنط Audio Reset جىبەجى بكرەت .
- كەللەى كاشىفە (كۆيل) بەدوور بطرە لە ھەر كانزايەك , لەسەر دوپمەى ناساندنى زەرى Ground Balance Button **دەست داىطرەو بە خىرايى لاىبەرە** (دوپمەتەكى سەوزە لەسەر بەشنى سەر قوۋەى دەسكەكەتە) لەماوۋەى دوو ضرکەدا دەنطەكە دەنطىرەتەوۋە دۇخى ئاسايى و ئاستىكى راست وەردەنطىرە .

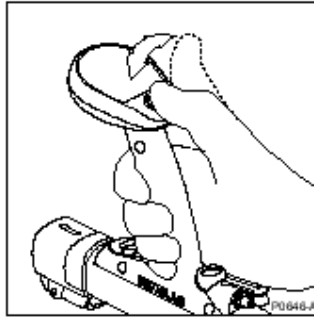

وینەى ذمارة (22) ریکخستنى دەنت " Audio Reset "

تیبینی

نەتەر دوپتمەى Audio Reset ریکخستنى دەنت بۇ ماوەیەکی درید دەستی لەسەر طیرا، ئەوا کاشیفکە دەست دەکات بە ئرۆسەى ناساندن بەزەوى.

ئرۆسەکانى Noise Cancel & Audio Reset ئەکریت ئەنجام بەریت هەر کاتیک دەنطی کاشیفکە داوذاو یان ناریک، یان دەنطی بەرزى زیاد لە ئیویست هەبوو.

کاتیک ئرۆسەى Noise Cancel & Audio Reset تەواو بوو، بەردەوام بە لەسەر هەنطاوکانى 2-3، لە وینەى ذمارة -23- زنجیرەى وینەى ئەو ئرۆسەییە، کە تەواو بوو، دەتوانریت کاشیفەى F3 بەکار بێت بۇ ضالاکی لەطەل رەضاو کردن و ئەیوەست بوون بە ئیوەرە ناوخویەکان بۇ ضالاکیەکانى ئاکسازى.

کاتیک ئرۆسەى هەنطاوکانى 1، 2 و 3 تەواو بوو کاشیفەى F3 ئرۆسەى دامەزراندنى ناساندن بەزەوى خەزن دەبیت تییدا، هەتا ئەکەر کاشیفکە بشکۆزاندنریتەو.

کاتیک ئرۆسەى Noise Cancel تەواو بوو، ئەوا کاشیفەى F3 ئەو شەتۆلە هەلبێراوەى تییدا خەزن دەبیت بۇ کەم کردنەو دەنطە هاتوو کاربەتەرەکان، هەتا ئەکەر کاشیفکە بشکۆزاندنریتەو.

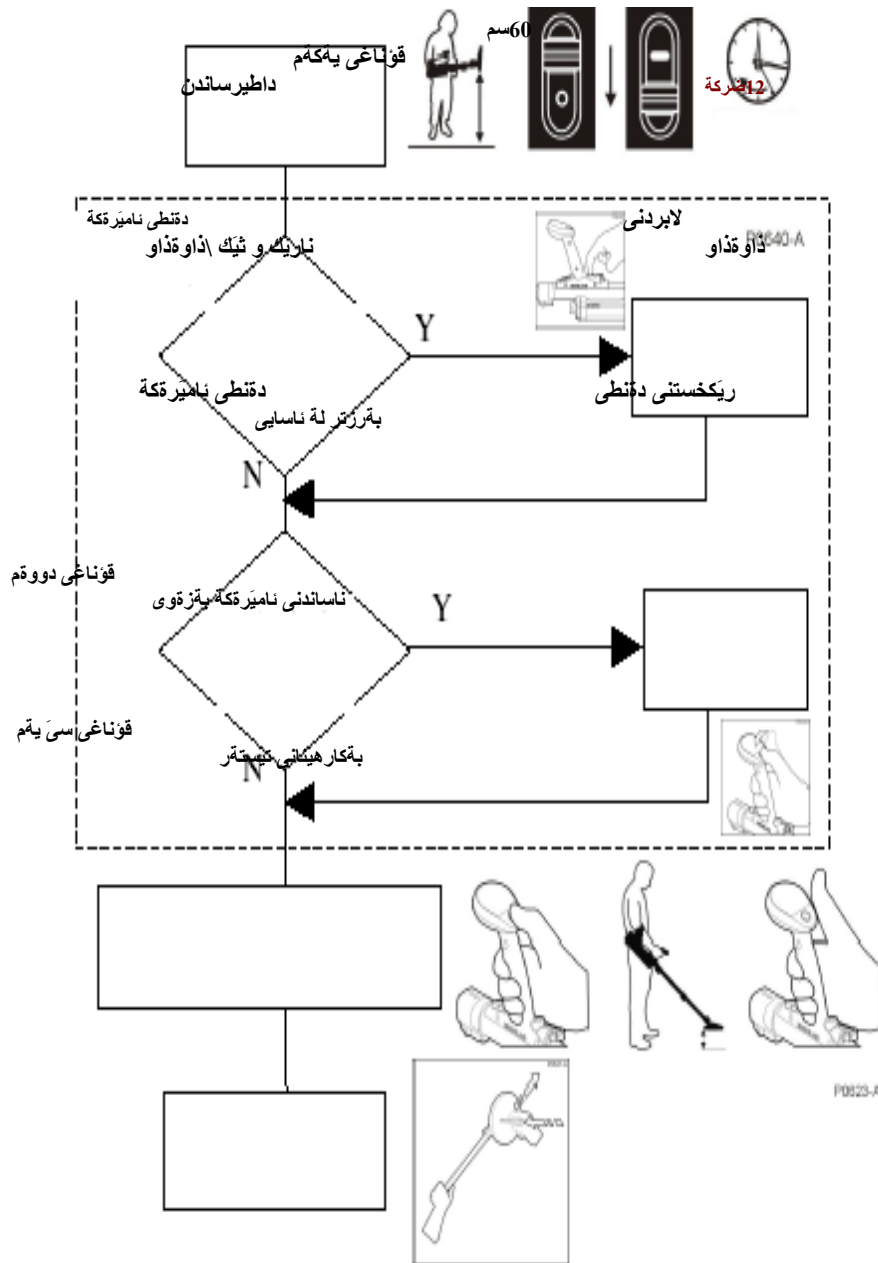

وینعی دماره (23) تروسی {ثیویری} ساندتری ئیشیکردن

4-5 ثروسةى طقران (رامالين). ثروسةى طقرانى كاشيفهى F3 ثيوسته به نقرمي بيت و تا خيرايي طقران (06م/ض) واته 60سم بوضركقيه (2 ف/ض) , نطقر كاشيفهكه زور بهخيرايي راماليني ثي كرا بيان زور خاوى , نطورا رةنطه دهنطه بضوكهكان بيان خويندنهوه قولهكان وون بكات (نيمان خويندنهوه) كهلهى كاشيفه لكاتى طقران ثيوسته بفيهك ناستي بقرز بطيريت لقسر روى زهوى , و بهردوام ناطادار بيت لهوهى كه لكوتايي تشكينهكتهت كويلهكه بقرز نهكفيهوه بهنقرانى .
 وءك وينهى -24-

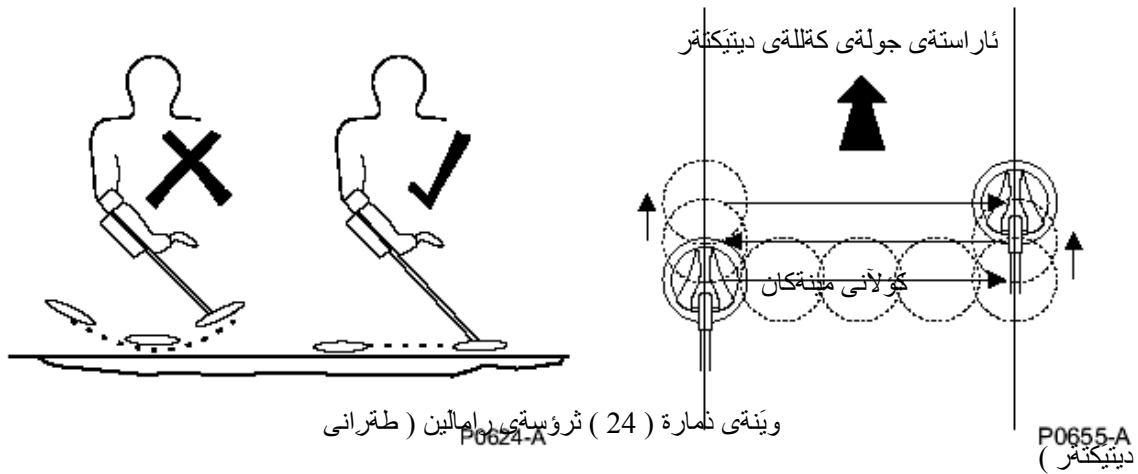

a. قولى طقران ثيهوسته به دورى خويندنهوهكه له كهلهى كاشيفهكه (كويلهكه) وه نهك بهقولى نارضهكه له ذير زهويدا , كهواته , ثيوسته لكاتى طقران كهلهى كاشيفهكه زور نزم بيت تا نهوانريت بهمهبهستي زياترين قولى خويندنهوهكان (ثيوهزه ناوخويبهكان بو ثروسةى ضالاقيهكان ثيوسته رهضاو بكرين)

تبييني

كاشيفهى ماين لاب تشطيرى نيو كهله (كويل) (100ملم / 4 اينچ) نوظقر لاث (زيادهى طقران) بو نيشهوه دهكات لكاتى كار كردنى ديمائتر لهناو هيلهكهى.

b. كاتيك سترهتا خويندنهوهيهك ديارى كرا , ثيوسته ديمائترهكه بهردوام بيت لهطقران و رامالين بههوى كاشيفهى F3 بو خويندنهوهكانى تر تا نهو كاتهى هتول دهكات زهويهكي ناك دهدوزيتهوه , لكاتى كار كردن بهكار هينتر ثيوسته:

- ثيوسته بهخيرايي كهسي بهكار هينتر قهبارهى خويندنهوهكهى لا بضهسنيث (بزانيث) نيش نهوهى دهست بكات به ديارى كردنى ضهقي خويندنهوهكه , وه:

- ئىويستە ھەستىيار بېت بەرامبەر بەۋەى كە خويىندىقەۋەتەكى تىرى نىزىك لەقۇ شويىنە نىيە دەنطى دوۋەم، ئەمە بۇ خۇ ئاراستن لە تەقەلە طيىلەكان.

5-5 ئرۇسەى دىارى كردنى خويىندىقەۋە. دروست كراوى كاشيفەى F3 وا

دامقزراۋە كە شويىنى خويىندىقەۋەت بەتتەۋاۋى و بەخىرايى دەداتى. كۇيلى خىرى كاشيفەى F3 ماناى واىە ھىيىز تىئەتراندنىك نابىت بە دەۋرى كۇيىلەكاندا يان لەنزىكى روى كۇيىلەكان، دىارى كردنى شويىنى خويىندىقەۋە بەم شىۋەىيە دەبىت:

a. ھەنطاۋى يەكەم نىشانەكردنى خويىندىقەۋە.

- كاتىك خويىندىقەۋەتەك دەنطى ھات وەتوانرا فكىرەتەك لە بارەى قەبارەى خويىندىقەۋەكە بەدەست بېت، ھەروەھا شويىنەكەى دىارى بوۋ بەھۋى ئرۇسەى طەران، ئەقۇا بەتتەۋاۋى دەتوانرىت بە ھۋى تەكنىكى (بەكار ھىنانى لاكانى) كاشيفەى F3 (نەخشەى) شويىنەكە بەدەست بەھىت.
- طەران بەقەر اغەكان وا لە كۇيىلەكان دەكات كە ھەستىيارىن بەرامبەر ضىۋەى خۇيان بوۋ طەران بەدۋاى خويىندىقەۋەكە، ھەستان بە بەكار ھىنانى طەران بە قەر اغەكان (لاكان) ئىويستە كۇيىلەكە لە شويىنى خويىندىقەۋەكە نىزىك بكرىنەۋە لەسەر شىۋەى ئەقۇ طۇشانەى لە وىنەى ذمارة -25- نىشانى دەدات.
- كاتىك كۇيىلەكە لە خويىندىقەۋەكە نىزىك كرايەۋە، دەنطى خويىندىقەۋەكە ئىويستە بطورىت كە نىشانى دەدات كۇيىلەكە نىزىك بوۋتەۋە لە خويىندىقەۋەكە، لەكاتى طۇرانى دەنطى خويىندىقەۋەكە، بەكار ھىنەر ئىويستە بە مېشكى خۇى شويىنەكە لەسەر زەۋى دىارى بەكات كۇيىلەكە دوور بەخەرەۋە، قەر اغى كۇيىلەكە لە طۇشەتەكى تەرەۋە نىزىك بەقەرەۋە.
- ئەم ئرۇسەىيە بەردەۋام دەبىت تا بەكار ھىنەر لە مېشكىدا وىنەى شويىنى خويىندىقەۋەكە بەدەست دە ھىت.

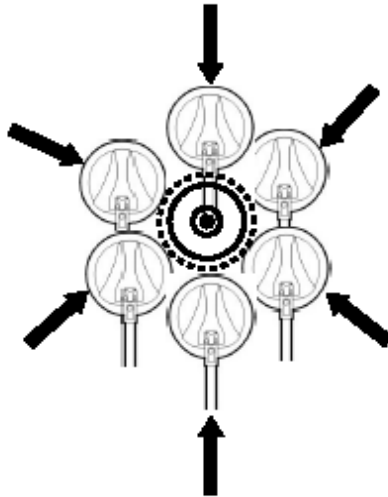

وینەى ذمارة (25) نىشانە كردنى خويىندىقەۋەى دىتەكتەر

**** ناطادارى ****

ئىويستە زۇر بىئوردى ناطادار ئىقۇم بىت لىكاتى دىارى كىردى شويى خويىندىقۇم كى كىللى كاشىفلىكە بىر زۇم نىكەت بىت (يان ھىر بىشىكى دىارى مىنىك) يان بىر كىوتى ھىر واىر بىكى ئىشتر نىبىنراو.

بۇ مىنە طىقۇم دىدە تانىكە كىم كانز اكان, لىقوانىقە دىارى كىردى شويى خويىندىقۇم تىقۇم نىبىت و بىكتر بىت لى قىبارەى تىقۇم مىنەكە.

دوای دىارى كىردى سىقۇم (بىكەم) خويىندىقۇم, ئىقۇم كۆپلىكە دووبارە بىسەر شويى خويىندىقۇم قوولە بىكەكە راملين كرا, لىقوانىقە و لىمىكە نىمىنىت (ون بىكات), ئىقۇم نىمە روویدا, ئىقۇم كۆپلىكە لىسەر شويى خويىندىقۇم دوور بىقۇم و ئىسەى رىكسىتى دىنط ئىنجام بدە (Audio Reset) وەك بىشى 5.3.b) دواتر بىقۇم بىقۇم بىسەر شويى خويىندىقۇم بىر دىقۇم بى لىسەر ئىسەى دىارى كىردى خويىندىقۇم.

b. ھىنطوى دوووم. بىر يان دان لىسەر ضىقى خويىندىقۇم.

- لى ھىنطوى بىكەمدا بىر يان لىسەر شويى خويىندىقۇم درا, ئىقۇم خويىندىقۇم (ئارىضىكە) زۇر بىك بوو, ئىقۇم شويى دىارى كرا و كىش بىك دىبىت, ئىقۇم ئىقۇم كاتە بىقۇم كارى دىارى كىردى ضىقى خويىندىقۇم ئاسان دىبىت.
- بۇ ئارىضى طىقۇم. بۇ بىر يان دان لىسەر ضىقى خويىندىقۇم, ئىويستە كۆپلىكە بى ھىواشى بىسەر شويى خويىندىقۇم دىارى كرا و كە بىلنىر بىت, ئىقۇم كاتە دىنطى كۆپلىكە زىادە بىكات و بىر زىر دىنط دىداتى (ضوئىقە بىر زى نىمى دىنطىكە لىقوانىقە ئىقۇم بى جورى ئىكەتەى ماددەكە ھىبىت) كاتىك بىر زىر دىنطى بىر زى بىدەست كىوت, ئىويستە ھىس بىكەىت كۆپلىكە لىسەر شويى ضىقى خويىندىقۇم بى.
- كاتىك زانرا, بىشى ئىقۇم ناوخوئىكە بۇ ئىسەى دىارى كىردى و نىشانە كىردى خويىندىقۇم لىكاتى ضالاقىكە بىقۇم بىقۇم.

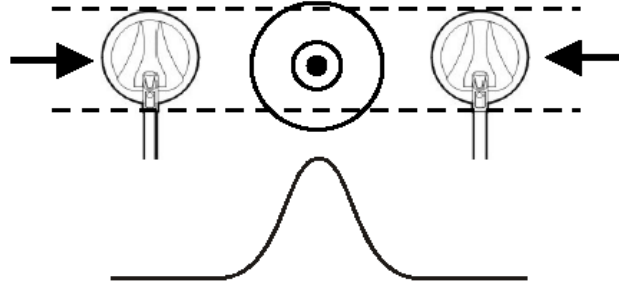

نتوتیری دهنطی بقرزی نامیرةكة

وینةى ذمارة (26) دیارى كردنى ناوهراسنى { ضةقى } خویندنةوة

تیببى

بەكار هینەر دهنوانبیت به هوى طیرانى كۆیلةكان بۆسەر خویندنةوةكاندا هەندى كات ضةقى خویندنةوةكان دیارى بكات له هەر لایهكةوة (روویهكةوة) , و طهرانهوة بۆسەر ضةق, بۆبەكارهینانى كاتى جولاندنى كۆیلةكة و بئناطا بوون له بەدهست كەوتنى شوینی بقرزترین دهنط و ئاشان طهرانهوة ي كۆیلةكة بۆسەر شوینی بقرز ترین دهنط.

6-5 هەبوونی ضەند خویندنةوةيةك .

لهوانهية بەكار هینەر رووبەر ووى كيشهى نهوة ببهتةوة كه زياتر له خویندنةوةيةكى نزىك لهكاتى كار كردن هەببیت , بۆنمونه , مینى بضوكى دده مرؤظ رهتلة بهشيوهه هيشوويى دانراين,يان لهوانهية مینى طهورةى دده تانك بهمینی بضوكى دده مرؤظ دهورة دراببیت يان تهلهى طیل, ئيهمال كتر, دیارى كردنى شوینی خویندنةوة بهكاشيفهه F3 ئیویسته بهشيوهههكى كاربطهر وینةى شوینهكة دیارى بكریت بهم شیوههه:

a. هەنطاوى یهكەم نیشانەكردنى خویندنةوةكان.

بەكار هینانى ئرؤسهه باس كراوهكانى بهشي 5.5.a شوینیك كتر ياتر له خویندنةوةيةكى تیدا ببیت ضون وینةى دهكەبیت.

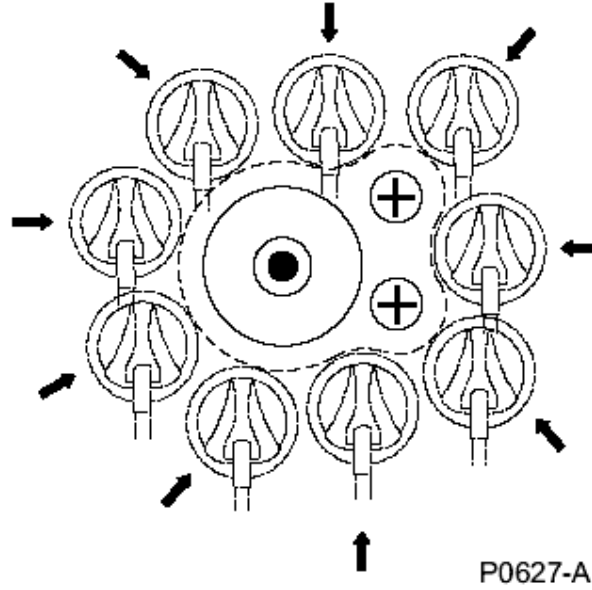

وینەى ذمارة (27)
دیاری کردنی ضغند خویندنۆتیهك به یهكۆه

تیبینی

كەسی بەكار هینەر به هۆی شارەزایی دەتوانیت شیۆه ی وینەى خویندنۆتیهك دیاری بکات کە رەنطە زیاتر لێ خویندنۆتیهکی تیدا بیت.

b. هەنطای دووهم بریاردان لێسەر ضهقی خویندنۆه.

- دەنطی تۆنی خویندنۆتیهك بەرز دەبنۆه یان کەم دەبنۆه کەئەمە ئه‌یۆهستە به جیاوازی ئارضاکەن یان ئیکهاتەى ماددهی ئارضاکەن لێناو مینهکاندا ، ئه‌مە ئه‌وه دەتەینیت ، لێهەندێ حالهتدا به هۆی شارەزایی کەسی بەکار هینەر دەتوانیت مینهکان بناسیتۆه کە لێنزیک یه‌کتر دانراون یان ددی دەنطی ئه‌وی ترة. وینەى ذمارة -28-.
- بەتپیرانی هیواشی کۆیله‌که به‌سەر شوینە وینەیه‌کهی خویندنۆتیهكندا ، لێوانه‌یه بتوانیت به هۆی جیاوازی تۆنی خویندنۆتیهك شوینی خویندنۆه جیاوازه‌کان دیاری بکریت.

** ئا‌طاداری **

لێوانه‌یه دەنطی خویندنۆه‌ی طه‌وره‌ دەنطی خویندنۆه‌ی بضوک دا‌ئۆشیت ، ئه‌طه‌ر خویندنۆه بضوکه‌که زۆر نزیک بوو لێ خویندنۆه طه‌وره‌که.

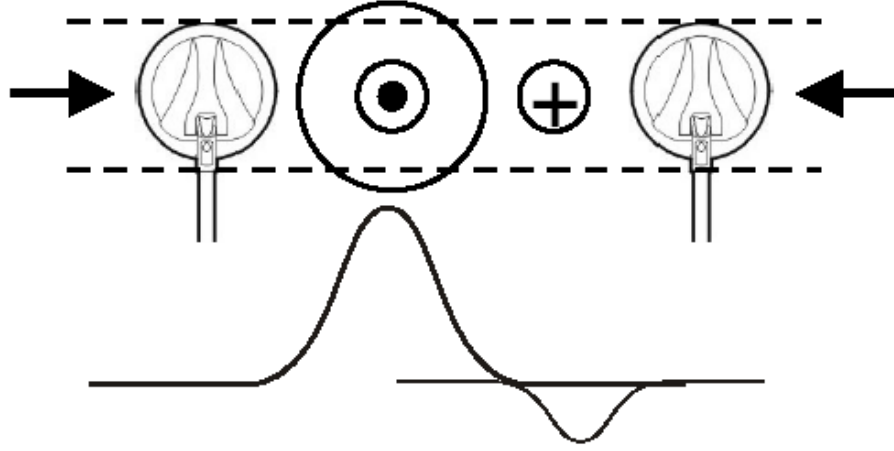

وینەئێ ذمارة (28) ضەندە خویندەئەقەتە بە یەكەتە

7-5 كار ئیكردنێ ضەندە كاشیفەتەك لئەنزیک یەك.

بۆ هەر مەتەستێك لئەوانەتێ طرنط بێت ضوئەتێ بەكار هێنانێ كاشیفەتێ F3 لئەنزیک لئەتێك تر، لئەبارە ئاساییەكاندا، دەتوانریت كاشیفەتەك لئە كاشیفەتەكێ تری F3 لئە دوری (2مەتر) (7 ئی) كارێان ئی بەكریت، بەئێ ئۆتۆ توشی كێشەتو تەطەقەتێ دەنط و كارێطەقەتێ هەتێت لئەسەر یەكتر، بۆ ئەم بارە و بەدەست هێنانێ ئەم كەمە لئەتیوان دوو كاشیفەتەدا، ئرۆسەتێ Noise Cancel لئەنجام دەدریت بەم شیوەتێ خوارەت:

a. هەموو كاشیفەكانی تر ئیویستە بكوژینرێتە -Off- و ئاشان كاشیفەتێ یەكەم دادەطیر سینریت -On- و دەست دەكریت بە ئرۆسەتێ Noise Cancel وە لئەتێشی 5.3.a باس كراوە.

b. ئرۆسەتێ Noise Cancel لئەكاشیفەتێ یەكەم تەوا بوو، لئێ بطەری با كاشیفەتەك داطیرساو بێت، كاشیفەتەكێ تر داطیرسینە (بەلایەتێ كەم لئە دوری دوو مەتر) وە دەست بكە بە ئرۆسەتێ Noise Cancel لئەسەر كاشیفەتێ دوو بەتەكار هێنانێ دوو مەتێ Noise Cancel.

c. ئەم ئرۆسەتێ بەردەوام بە لئەسەر هەموو ئەو كاشیفانەتێ ئیویستە لئەنزێ یەكتر بەكار بهینرین.

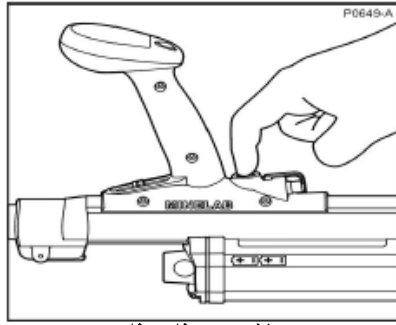

NOISE CANCEL

لابردنى زاوة داو

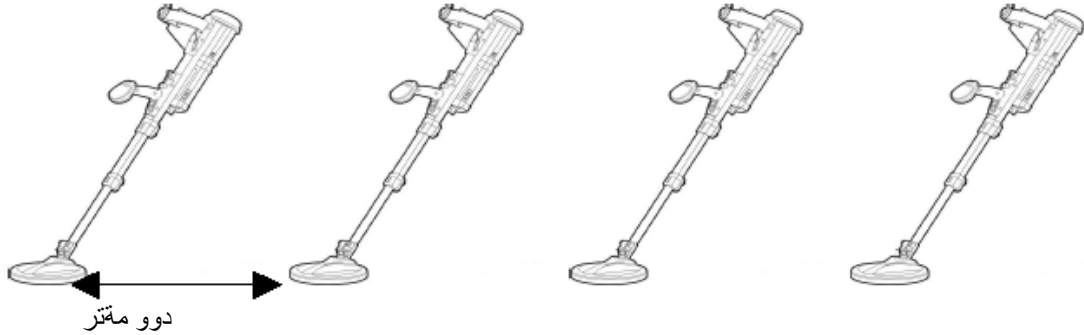

ويټى ذمارة (29) نيشنكر دنى ديتيكترة كان له نزيكى بيكتري يقة

8-5 تقواو كردنى ضالاي.

لكاتى تئاو بوونى ضالاي، نيويسنة كاشيفى F3 بهوى تيستر نيسر بكرت تاش تقواو بوونى نترك و ضالاي نيش كوزاندنوةى بوډلنيابي تواناي كاشيفى نيش نيشانوةى، كاتيك تقواو بوو:

a. كاشيفى بكونينتروة Off.

b. كاشيفى ناك بقروةو بيثسكنه بوهر نيشانوى شكايهك و لك لهبشي -6- باس كراوة.

c. باتريه كان له قئاغى دهر بهينو بيان نيشرة و له شويني خويان لغناو جانتاي شان يان لغناو سندوقي هالطرتن.

d. كؤملى سماعة لي بقروة.

e. شقته كانى ناو قراسر و خواروة بطرينوة شويني خويان، كؤيله بقروة بو شيوه نيشانوة.

f. كاشيفى لغناو جانتاي شان يان سندوقه نيشرة.

g. هه مو بهشكان بيثسكنو ستر ذمير يان بكة (بهتاييت كؤملى سماعو تيستر) و به دروستي بيان نيشرة.

6- ناطاداری و ضارەسەرکردنی كیشه.

6-1 ناطاداریە روئینهكان. كاشیفەى F3 وا دروست كراوە كە بقیەردەوامی بە توانایەكی بەرز لە هەموو بارەكاندا سەختەكاندا كار بكات، هەرضەندە، ناطاداری و صیانەى بەردەوام و درێژ ئیویستەو باوەریان ئیدراوە. كلیلی مانەوێ بەردەوامی كاشیفەى F3 ئیضانەوى دروستە لەناو سندوقی هەلپرتن لەكاتێكدا نەطەر بەكار نەهات، لەمەش زیاتر، هەروەها كار ئیكەترى كاشیفەى F3 ئیویستە ئیغیرەوى ئەم ناطاداریانەى خوارەوێ بەكات :

a. لەكاتى ماوەى تشووەكان، نەطەر كرا، ئیویستە كاشیفەكە بئاریز ریت لە، تیشكى راستەوخۆى خۆر، باران، بەفر... هەند.

b. لەكاتى تەاو بوونی نەرك و ضالاكى، كاتێك شەفتەكان بەتەواوى درێژ كرا بوون، ئیویستە شەفتەكان بە ئەرۆیەكی شیدار بسرینەوێ، بۆ لابردنی هەر ئیسیەك یان تۆزێك كەبەشەفتەكانەوێ نیشنیبت.

c. هیض ماددەتیەكی ئاكز كۆرە بەكار مەهینە بۆ ئاكردنەوێ كاشیفەى F3، نەطەر هەر ماددەتیەكی داخوران بە كاشیفەكۆرە نووسا (وەك ئاوى سویر) ئەوا كاشیفەكە بە ئاویكی تازەى ئاك بشووبە ئەرۆیەكی ئاك بسرەوێ.

d. دلیا بە لەوێ كاشیفەكە وشك كراوەتەوێ ئیش ئیضانەوێ لەناو سندوقی هەلپرتن.

e. دلیا بە لەوێ كە باتریەكان دەر هاتوون لە شوینی خویان ئیش ئیضانەوێ بۆ ناو سندوقی هەلپرتن.

f. ئلیتی خزی سەر كەللەى كاشیفەكە، دروست كراوە بۆئاراستنی كۆیلەكە، لەوانەى دواى ماوەتیەكی زوری بەكار هێنان ئیویست بەكات بپۆریت، ئیویست ناكات ئلیتەكە لە كەللەى كاشیفەكە بكریتەوێ بەمەبەستنی ئاك كردنەوێ كەللەى كاشیفەكە لەكاتى صیانە كردنی ناسایی، بۆپۆرینی ئلیتەكە، ئنەجەكانت بەكار بهینە بۆ لیکردنەوێ لەكۆیلەكە بەرەو خوارەوێ، ئینجا بەناسانی هیزێكی ئالنانی كەم ئیویستە بۆپۆرین و دانانەوێ ئلیتیكی تر.



P0654-A

وینەى ذمارە (30) پۆرینی قەتاغی كەللەى طەرانیەكە

2-6 ضارة ستر كردنى كيشة كان.

نعم خشتية خوارقوة همومو كيشة كان و ضارة ستر كردنى كيشة كانى بترؤسة ولام داوتقوة لخواطرتووة كة لقوانية بينة ئيشةقوة.

كيشة	ئيشنيارى ضارة ستر كردن
كاشيفتة دانةطيرسييت و دو طمةى ON كارنكات	1- باتريكان بشكنقو دنيا به لقوةى بترؤسوى و بترىكي خراونقة شويى باتريكان. يان. 2- باتريكان بطورة , يان 3- باتريكان دهرىكو داين بنيرقوة له شويىكانيان دنيا به لقوةى شيوى دانانيان تقواوة, يان 4- شويى هطري باتريكان بطورة, (نقطر نعم ضارة ستر كيشة بوو, لقوانية هطري باتريكة له نصلدا خراث بيت)
دواى هطيرسانى كاشيفتة دةنطىكي بقرز بقدةست هات	1- دنيا به لقوةى كة شتقى خوارقوة بهلانى كتم (100ملم) درينقراوة لدواى شتقى ناوقراست. يان 2- ترؤسةى Audio Reset نجام بقدة.
دواى داطيرسانى كاشيفتة , ضتند دةنطىكي ناناسايى دروست بوو, لقاو كويلكقا.	1- ترؤسةى Noise Cancel نجام بقدة.
كؤمقلى سماعةى طوى دةنطى نةطياندا	1- كؤمقلى سماعةى طوى ليىقوةقو بيىبستقوة, يان 2- بزانه كؤمقلى سماعةى طوى باشة, (لقوانية له خويدا كؤمقلى سماعةى طوى خراث بووبيت, نططر ضارة ستر نجبوو نقوارنطة كؤمقلى سماعةى طوى بيىكلك بيت).
له مكقبرةكانقوة دةنط نجبوو	1- دو طمةكة بكؤنقوة Off و دايبطيرسييتقوة ON, يان. 2- سيى سماعةكة ليىقوةقو, دو طمةكة بكؤنقوة دايبطيرسييتقوة.
نقاوانرا دةنطى ئيسترةكة ببستريت لكاتى بكار هيىانى ققاعى هةستيارى رةش.	دنيا به لقوةى كة كاشيفتة بهلانى كمةقوة زياتر له 30 ضركية داطيرساوة.
نقاوانرا دةنطى ئيسترةكة ببستريت لكاتى بكار هيىانى ققاعى هةستيارى سوور.	1- ترؤسةى ئيست كردن دو باره بكقوةقو دنيا به لقوةى كة جقمسرى كانزايى ئيسترةكة بقرةقو روى كويلكقا ناراسته دةكقيت.

7- ئىناسەتەكان (موصافات):

درىڭى:

ضالاکى درىڭى كرىن	1500ملم / 59.4 ئىنج تا 750ملم / 30 ئىنج
-------------------	---

قورسى:

قورسى كار ئىكرىن بەضوار باترىيەكەتە (بەتتەواوى)	3.2 kg / 7lbs
قورسى كار ئىكرىن بەبى هەلپرى باترىيەكان	2.3 kg / 5lbs
هەلپرى باترىيەكان بە ضوار باترىيەكەتە	0.9 kg / 2lbs
قورسى شەحنەكە بەتتەواوى لەناو سندوقكەدا بەباترىيەكانەكەتە	10.5 kg / 23lbs

طەقەنەكەكان"

هەستىارى ئەلس (شەئول)	هەستىارى بۇ كاتىكى زۇر بە دوو كۆيل
-----------------------	------------------------------------

ناردن و وەرەتتەكەتە

دەتتە Audio	موكەبەتە ناوخويى
	كۆمەلەتە سەمەكەتە طوى (سوودى وەرەتتەن و رىكخستنى دەتتەكان)
بىنن	13 نىشاندەرى كار كرىن (بۇ رىكخستنى F3L)
داتاي ناردن و وەرەتتەكەتە	ناردنى دوئەتەيى RS. 232.

بارى ذىنطىي:

30 ثلة C بؤ 60 ثلةى C	ثلةى طقرماى كار ثىكردن
22 ثلةى F بؤ 120 ثلةى F	
30 ثلة C بؤ 80 ثلةى C	ثلةى طقرماى هةطرتن (لةكوطادا)
22 ثلةى F بؤ 176 ثلةى F	
T0 MIL STD 810F Method 812. 4 (water immersion IP67) Method 512.4 (Vibration) Method 514 (Shocks)	بقرطرى ذىنطىي

ضوار بائرى ثىويست :

Alkaline	D cell LR 20
Rechargeable	Ni Cad or NiMh D cell minmum 4000 Mah capacity
ثاراستنى بائرى	بقلى

تىنقراندن:

دەئارىزىرېت لةلايقن ثرىزطارى دلنىيايى نىودەولتتى كة ئەمانە دەطرىتقوۋە:
US4890064, US4894618, AUS595835, CAN1260146, AU7944001,
AU7943901, AU7937601, GB2372329, AU2002951084,
AU2002951089, US2002053908, US2002053907 ADN, US2002050822
(Some Pending).

دىارى كردنى بقرئرسىيارىتى:

وئك بقرئرسىيارىكى جىهانى لىبوارى تەكنىلۇدۇيا هەستىيارەكان شىترىكىتى ماين لاب هەمىشە
لەهەتولى بقردەوام داىە بؤ باشىتر و بقرزكردنەقوۋە ناستى بقرهەمەكانى بىشى خزمەتتوزارى
ماين لاب مافى هەپە بؤ ئىشكەش كردنى نەخشەسازى طورانكارىكان لة هەمووبەشە
تەكنىكىكان و ئىشكەتوۋەكانى نەم بقرهەمەدا

Contact Details:

Minelab Electronics Pty Ltd

PO Box 537 Torrensville Plaza
South Australia 5031

AUSTRALIA

tel: +61 (0)8 8238 0888

fax: +61 (0)8 8238 0890

email: countermine@minelab.com.au

Minelab Americas Inc

2777 Finley Rd, Unit 4
Downers Grove, IL 60515

USA

tel: +1 630 401 8150

fax: +1 630 401 8180

email: countermine@minelab.com.au

Minelab International Limited

Unit 207, Harbour Point Business Park
Little Island, Co. Cork

IRELAND

tel: +353 (0)21 423 2352

fax: +353 (0)21 423 2353

email: countermine@minelab.com.au

www.minelab.com